

AD HOC  
XXIII PREMIS HABITÀCOLA



Organitza. Organiza





## PRESENTACIÓ

Els Premis Habitàcola, creats l'any 1987 per **Arquinfad** (Associació Interdisciplinària de Disseny de l'Espai del FAD), amb la finalitat de promoure la reflexió dels nous marcs teòrics en els àmbits del disseny i de l'arquitectura, tenen com a objectiu debatre solucions i punts de vista innovadors dels diferents temes proposats en cada convocatòria cercant respostes a les noves necessitats que requereix l'hàbitat com a mitjà social.

Dirigits a estudiants de disseny i d'arquitectura i amb la finalitat de promoure noves iniciatives i sensibilitats amb l'entorn, **els Premis Habitàcola** volen fomentar nous marcs d'intercanvi i debat per difondre la importància de la creativitat com a valor de futur, la responsabilitat del compromís social i la professionalitat entre les empreses, els organismes i la població en general.

**Arquinfad**, mitjançant aquest concurs de caràcter anual, promou i estimula l'intercanvi entre les escoles i els seus nous plantejaments per fomentar les diverses iniciatives, els nous conceptes i els talents en la societat i el seu entorn.

També incentiva els estudiants de disseny i d'arquitectura a introduir-se i donar-se a conèixer en el competitiu món professional empresarial, ja que esdevindran els professionals del futur.

## PRESENTACIÓN

Los Premios Habitàcola, creados en 1987 por **Arquinfad** (Asociación Interdisciplinaria de Diseño del Espacio del FAD) con el fin de promover la reflexión de los nuevos marcos teóricos en los ámbitos del diseño y de la arquitectura, tienen como objetivo debatir soluciones y puntos de vista innovadores de los diferentes temas propuestos en cada convocatoria buscando respuestas a las nuevas necesidades que requiere el hábitat como medio social.

Dirigidos a estudiantes de diseño de arquitectura y con la finalidad de promover nuevas iniciativas y sensibilidades con el entorno, **los Premios Habitàcola** quieren fomentar nuevos marcos de intercambio y debate para difundir la importancia de la creatividad como valor de futuro, la responsabilidad del compromiso social y la profesionalidad entre las empresas, los organismos y la población en general.

**Arquinfad**, mediante este concurso de carácter anual, promueve y estimula el intercambio entre las escuelas y sus nuevos planteamientos para fomentar las diversas iniciativas, los nuevos conceptos y los talentos en la sociedad y su entorno.

También incentiva a los estudiantes de diseño y de arquitectura a introducirse y darse a conocer en el competitivo mundo profesional empresarial, puesto que serán los profesionales del futuro.

## AD HOC

**Arquinfad**, amb la voluntat de potenciar els premis com a eina de treball, evolució i intercanvi dels estudiants i els centres educatius, vol revisar en l'edició d'enguany la funció dels edificis que mantenen una activitat parcial o que senzillament estan mancats totalment de l'ús per al qual van ser projectats.

Ha d'esdevenir, per tant, el repte de la rehabilitació estructural i funcional i, des de l'àmbit de les propostes, l'eina per dinamitzar sectors i àmbits econòmics, incrementar i assegurar el valor patrimonial immobiliari públic i privat, i contribuir a preservar els valors culturals i a incentivar l'atractiu turístic de la zona on s'intervé.

També ha de ser el gran element de revitalització sostenible de les ciutats incidint en aspectes com el desenvolupament econòmic, les noves relacions i la cohesió social.

Amb l'ajuda de les polítiques i mesures econòmiques estatals que ho facin possible i en potenciïn el sentit, és l'eina polièdrica que ordena, vincula i relaciona millores en les poblacions, arrela el present i el passat i projecta el futur, arrela culturalment els residents i els usuaris al seu entorn.

Els espais públics amb funció social han de possibilitar, protegir i fomentar la trobada i l'intercanvi cultural de la societat.

**Sílvia Farriol, Presidenta d'Arquinfad**

## AD HOC

**Arquinfad**, con la voluntad de potenciar los premios como herramienta de trabajo, evolución e intercambio de los estudiantes y los centros educativos, quiere revisar en la edición de este año la función de los edificios que mantienen una actividad parcial o que sencillamente carecen totalmente del uso para el que fueron proyectados.

Debe ser, por tanto, el reto de la rehabilitación estructural y funcional y, desde el ámbito de las propuestas, la herramienta para dinamizar sectores y ámbitos económicos, incrementar y asegurar el valor patrimonial inmobiliario público y privado, y contribuir a preservar los valores culturales y a incentivar el atractivo turístico de la zona donde se interviene.

También debe ser el gran elemento de revitalización sostenible de las ciudades incidiendo en aspectos como el desarrollo económico, las nuevas relaciones y la cohesión social.

Con la ayuda de las políticas y medidas económicas estatales que lo hagan posible y potencien su sentido, es la herramienta poliédrica que ordena, vincula y relaciona mejoras en las poblaciones, arraiga el presente y el pasado y proyecta el futuro, arraiga culturalmente a los residentes y usuarios en su entorno.

Los espacios públicos con función social han de possibilitar, proteger y fomentar el encuentro y el intercambio cultural de la sociedad.

**Sílvia Farriol, Presidenta de Arquinfad**

## TEMÀTICA 2010-2011

**AD HOC.** Proposem rehabilitar espais de culte religiós que no realitzen actualment aquesta funció o bé que, gràcies a un ús parcial de la instal·lació, en podrien albergar d'altres també d'interès per a la ciutat, el poble, el barri i els seus ciutadans.

Sovint, aquests edificis es troben en mal estat de conservació, però quasi sempre es localitzen en llocs estratègics i de gran visibilitat que aporten un valor afegit a la zona.

Per tant, un dels reptes és la convivència amb el patrimoni arquitectònic, cultural i artístic que contenen i que ha estat permeable als canvis socials, polítics i econòmics, com tota institució longeva que s'ha anat adaptant de manera desigual als temps.

**AD HOC** ha de permetre projectar amb la finalitat d'habilitar i de rehabilitar en cada cas per fer possible, útil i racional la relació entre l'entorn i l'activitat nova i l'existent per generar ciutat i societat.

La idoneïtat dels nous usos, tenint en compte la naturalesa religiosa dels edificis en què s'ha d'intervenir i la relació que s'hi pot establir, la convivència amb les activitats que s'hi desenvolupen així com la relació d'usuaris nous i actuals, depenen en cada cas sovint de diferents generacions, procedències, cultures i opcions religioses.

La proposta de rehabilitació de l'edifici escollit, que ha d'aportar les solucions tècniques, constructives i formals, haurà de ser coherent quant a costos i mitjans, i solucionar amb enginy conceptes bàsics com la il·luminació, la climatització i la idoneïtat dels materials usats i dels detalls constructius que la facin possible.

## TEMÁTICA 2010-2011

**AD HOC.** Proponemos rehabilitar espacios de culto religioso que no realizan actualmente esta función o bien que, gracias a un uso parcial de la instalación, podrían albergar otras también de interés para la ciudad, el pueblo, el barrio y sus ciudadanos.

A menudo, estos edificios se encuentran en mal estado de conservación, pero casi siempre en lugares estratégicos y de gran visibilidad que aportan un valor añadido a la zona.

Por lo tanto, uno de los retos es la convivencia con el patrimonio arquitectónico, cultural y artístico que contienen y que ha sido permeable a los cambios sociales, políticos y económicos, como toda institución longeva que se ha ido adaptando de forma desigual a los tiempos.

**AD HOC** debe permitir proyectar con el fin de habilitar y rehabilitar en cada caso para hacer posible, útil y racional la relación entre el entorno y la actividad nueva y la existente para generar ciudad y sociedad.

La idoneidad de los nuevos usos, teniendo en cuenta la naturaleza religiosa de los edificios en los que se debe intervenir y la relación que se puede establecer con ellos, la convivencia con las actividades que se desarrollan en los mismos, así como la relación de usuarios nuevos y actuales, dependen en cada caso a menudo de diferentes generaciones, procedencias, culturas y opciones religiosas.

La propuesta de rehabilitación del edificio elegido, que debe aportar las soluciones técnicas, constructivas y formales, deberá ser coherente en cuanto a costes y medios, y solucionar con ingenio conceptos básicos como la iluminación, la climatización y la idoneidad de los materiales usados y de los detalles constructivos que la hagan posible.

## COMPOSICIÓN DEL JURAT. COMPOSICIÓN DEL JURADO

### **Iñaki Alday**

Es socio junto con Margarita Jover de aldayjover arquitectura y paisaje, despacho fundado en 1996 que aborda trabajos de arquitectura pública y de paisaje con un planteamiento común de aproximación específica y atenta al lugar. Entre otros, ha recibido el Premio FAD (2009), el Premio Europeo de espacio Público Urbano (2002) y el Premio García Mercadal (2001 y 2005), además de ser finalista de la Bienal de Arquitectura Española (2005 y 2009) o de la Bienal Iberoamericana de Arquitectura (2004). Ha sido profesor asociado de Proyectos Arquitectónicos en la ETSA del Vallès (UPC) entre 1996 y 2005, y mantiene actividad docente en varios máster y cursos de especialización en distintas universidades. Es autor de los libros "Aprendiendo de todas sus casas" (Ed. UPC), "ARQ CAT" (Ed. COAC) sobre la arquitectura catalana contemporánea y "El Parque del Agua" (ACTAR), fundó y dirigió entre 2003 y 2005 la revista "Z Arquitectura"

### **Jaume Calsina**

Dissenyador d'interiors, Estudi Calsina i García Associats. Vocal d'Arquinfad

Diseñador de interiores Estudi Calsina i García Associats. Vocal de Arquinfad

### **Marcos Catalán**

Dissenyador d'interiors per l'Escola Elisava. Va col·laborar en els estudis d'arquitectura de Jordi Badia i Franc Fernández fins que l'any 2006 va montar el seu propi despatx on ha realitzat projectes d'arquitectura i disseny d'interiors. Paral·lelament exerceix treball docent en l'Escola Elisava. La seva obra ha estat finalista i seleccionades en diferents concursos i va rebre el Primer Premi en la Biennal d'Arquitectura del Vallès 2007 en l'apartat d'Obra Nova de Promoció Pública.

Diseñador de interiores por la Escuela Elisava, Colaboró en los estudios de arquitectura de Jordi Badia y Franc Fernández hasta que en el año 2006 montó su propio despacho desde el que ha realizado proyectos de arquitectura y diseño de interiores. Paralelamente ejerce la docencia en la Escuela Elisava. Su obra ha resultado finalista y seleccionada en diferentes concursos y recibió el Primer Premio en la Biennal de Arquitectura del Vallès 2007 en el apartado de Obra Nueva de Promoción Pública.

### **Antonio López**

Es arquitecte per l'ETSAB des de l'any 1987. Ha treballat amb l'arquitecte gironí Arcadi Pla i Masmiquel des de l'any 1985 fins a l'any 1996 col·laborant en diversos projectes, destacant el Bloc d'habitatges a St. Ponç (Girona) que va obtenir el Premi FAD 99. Des de l'any 1997 te despatx propi a Girona. Cap de Servei de l'Escola Sert de la Demarcació de Girona del Col·legi d'Arquitectes de Catalunya des dels anys 1997 a 2003. Professor de l'ESDAP de la Generalitat de Catalunya des del curs 2010-11.





## ACTA HABITÀCOLA 2011

Estem immersits en múltiples crisis, la pitjor de les quals, en el nostre entorn geogràfic, és la de la confiança en les idees. És un error gravíssim. Són les idees fortes les que ens poden ajudar i fer-nos avançar en aquest moment i en qualsevol altre. Les idees no són de franc, les idees no es donen. De franc i en donació són les ocurrences i les improvisacions. Al contrari, si hi ha alguna cosa que té valor són les bones idees. Els qui en vivim sabem que elaborar una sola bona idea per a un projecte és molt costós i singular. Altres societats més avançades ho saben de sobra; les valoren, les persegueixen i les espremen. I avancen amb elles. Tots sabem que les coses de franc no valen res (o no les valorem).

Desgraciadament, els premis d'honor i els concursos d'idees, en un nombre molt més gran del màxim suportable, es decideixen en funció d'amistats i conveniències o del fet que les idees no resultin «comprometedores» ni «perilloses». Aquest no ha estat el cas. Els premiats i finalistes són perillosos i ens comprometen. Proposen idees radicals que transformen els espais, i fins i tot la ciutat o la percepció que en tenim, a través del disseny i de l'arquitectura. De vegades mitjançant mecanismes tan senzills com un pot de pintura.

El Premi Habitàcola 2011 ha estat un festival d'idees, una celebració que ha reunit propostes molt diverses amb un nexa comú respecte de la reutilització d'espais religiosos. En proposa la transformació entenent que, cansats de tant creixement bombollejant i tanta obra ex novo, és en el teixit construït on es troben els espais d'oportunitat del nostre temps. En una societat que ha canviat fortament en els darrers trenta anys, en què la presència ubiqüa de l'Església Catòlica ha deixat pas a finestres de secularització i nous paràmetres morals, la relectura dels espais de culte religiós resulta del tot oportuna en una visió de futur. I, finalment, les bases del premi entenen el patrimoni com una oportunitat social quan ens hem adonat que no som prou rics per mantenir congelat i impol·lut, socialment inútil i a costa de la cosa pública, un nombre ingent de propietats privades.

Davant d'aquest enunciat, la majoria de les propostes presentades al premi decideixen abordar el projecte sense prejudicis. «Patrimoni», «transformació del que s'ha construït» i «espai de culte» no resulten coercitius sinó al contrari, veritables detonants per arribar a propostes insòlites. La creació arriba quan el resultat és imprevisible a priori, quan no hi ha receptes que assegurin un resultat.

La proposta «L'eix dels àngels» posa en relació tres espais de culte al Raval de Barcelona mitjançant tres intervencions interiors amb recursos mínims protagonitzades per un color diferenciat i únic en cada cas (teles blaves, llums grogues i projeccions de làser vermelles) i mitjançant el paviment exterior del trajecte entre elles pintat amb una seqüència cromàtica exquisida. El resultat és efímer i sense empremta, d'una banda, i pertorbador en la percepció de la ciutat perquè revela seqüències ocultes i introdueix de manera temporal un nou ordre perfectament llegible per al ciutadà. **Premi Casadecor**

La «Intervención en las ruinas de la mezquita y posterior iglesia de San Lorenzo», a Toledo, proposa la valoració d'unes restes històriques a les quals s'insufla nova vida d'una forma decidida i alhora respectuosa. El diàleg és fructífer perquè és equilibrat. Davant la temptació del monòleg de museïtzació de ruïnes transformades en mòbies només aptes per a la contemplació, la proposta les transforma en un espai de futur, amb un respecte refinat per l'entorn. Entén la dignitat de la història no pas com la preservació de les despulles sinó com a fonaments de vida. **Premi Vitra**

## ACTA HABITÁCOLA 2011

Estamos inmersos en múltiples crisis, la peor de las cuales, en nuestro entorno geográfico, es la de la confianza en las ideas. Es un error gravísimo. Son las ideas fuertes las que nos pueden ayudar y hacernos avanzar en éste y en cualquier otro momento. Las ideas no son gratis, las ideas no se donan. Gratis y en donación son las ocurrencias y las improvisaciones. Al contrario, si hay algo que tiene valor son las buenas ideas. Quiénes vivimos de ello sabemos cuán costoso y singular es elaborar una sola buena idea para un proyecto. Otras sociedades más avanzadas lo saben de sobra; las valoran, las persiguen y las exprimen. Y con ellas avanzan. Todos sabemos que lo gratis nada vale (o en nada lo valoramos).

Desafortunadamente, los premios de honor y los concursos de ideas, en un número mucho mayor del máximo soportable, se deciden en función de amistades y conveniencias o de que las ideas no resulten «comprometedoras» ni «peligrosas». Éste no ha sido el caso. Los premiados y finalistas son peligrosos y nos comprometen. Proponen ideas radicales que transforman los espacios, y hasta la ciudad o nuestra percepción de la misma, a través del diseño y de la arquitectura. En ocasiones mediante mecanismos tan sencillos como un bote de pintura.

El Premio Habitácola 2011 ha sido una fiesta de ideas, una celebración que ha reunido propuestas muy diversas con un nexo común respecto a la reutilización de espacios religiosos. Propone la transformación entendiendo que, cansados de tanto crecimiento burbujeante y tanta obra ex novo, es en el tejido construido donde se encuentran los espacios de oportunidad de nuestro tiempo. En una sociedad que ha cambiado fuertemente en los últimos treinta años, en los que la presencia ubicua de la Iglesia Católica ha dado paso a ventanas de secularización y nuevos parámetros morales, la relectura de los espacios de culto religioso resulta del todo oportuna en una visión de futuro. Y, finalmente, las bases del premio entienden el patrimonio como una oportunidad social cuando nos hemos dado cuenta de que no somos lo suficientemente ricos como para mantener congelado e impoluto, socialmente inútil y a costa de lo público, un ingente número de propiedades privadas.

Ante este enunciado, la mayor parte de las propuestas presentadas al premio deciden abordar el proyecto sin prejuicios. «Patrimonio», «transformación de lo construido» y «espacio de culto» no resultan coercitivos sino al contrario, verdaderos detonantes para llegar a propuestas insólitas. La creación llega cuando el resultado resulta imprevisible a priori, cuando no hay recetas que aseguren un resultado.

La propuesta «L'eix dels àngels» pone en relación tres espacios de culto en el Raval de Barcelona mediante tres intervenciones interiores con mínimos recursos protagonizadas por un color diferenciado y único en cada caso (telas azules, luces amarillas y proyecciones de láser rojas) y mediante el pintado del pavimento exterior del trayecto entre ellas con una secuencia cromática exquisita. El resultado es efímero y sin huella, por un lado, y perturbador en la percepción de la ciudad al desvelar secuencias ocultas e introducir de forma temporal un nuevo orden perfectamente legible para el ciudadano. **Premi Casadecor**

La «Intervención en las ruinas de la mezquita y posterior iglesia de San Lorenzo», en Toledo, propone la puesta en valor de unos restos históricos a los que se insufla nueva vida de forma decidida y a la vez respetuosa. El diálogo es fructífero por cuanto es equilibrado. Frente a la tentación del monólogo de musealización de ruinas transformadas en momias sólo aptas para la contemplación, la propuesta las transforma en un espacio de futuro, con un refinado respeto por el entorno. Entiende la dignidad de la historia no como la preservación de los despojos sino como cimientos de vida. **Premi Vitra**



PRE  
MI  
ATS

PRE  
MIA  
DOS

## **Intervención sobre los restos de San Lorenzo en Toledo. Lliure Premi Vitra**

La configuració urbana actual de Toledo respon a diferents intervencions d'incidència desigual sobre la base de diferents mecanismes. El fet més important va ser, sens dubte, la renovació-substitució edificatòria que es va produir en la remodelació focalitzada en relació amb els centres de culte preexistents o de nova creació, el creixement i desenvolupament dels quals ha tingut notables percussions induïdes per l'estructura urbana actual. Al llarg dels anys, aquests espais s'han entès com un sistema d'esponjament urbà, sigui intern dels conjunts edificats o en la seva relació amb la ciutat.

En el nostre cas d'estudi, ens trobem amb San Lorenzo: una mesquita convertida posteriorment en una església de barri. Amb la intervenció, es busca fer una actuació de reestructuració urbana i alhora valorar el que va ser l'església, denominada BIC el 2001. En l'aspecte compositiu es buscarà una disposició coherent amb la recuperació i preservació dels elements que configuren els valors del nucli, sense renunciar a la possibilitat d'introduir alternatives vàlides i contrastades a favor del dinamisme urbà i cultural de la ciutat i, per tant, de la seva arquitectura. De la mateixa manera, les altures que s'estableixen busquen el diàleg correcte amb les preexistències locals.

D'altra banda, recuperem el que s'anomena el «to de Toledo», la imatge més característica del qual és l'esglaonament de les cases. Aquest gest es realitzarà a través de la franja que s'obre en el solar contigu (antigues dependències de la parròquia), fet que crearà una continuïtat de circulació des del nivell més alt fins al més baix. Les cobertes de la nostra actuació complementaran la seva funció servint de balcó urbà públic.

Des del pla general, per als sectors monumentals com aquest, es busca crear nous equipaments de caràcter general que facin la ciutat atractiva per a nous grups d'interès social, cultural i econòmic. D'aquesta manera i pensant des de la dualitat Universitat-centre històric, sembla coherent proposar al solar que ens ocupa un centre de formació-acollida de congressos i convencions en relació directa amb el nucli i les seves activitats. Alhora s'afavorirà el reconeixement de les ruïnes mudèjars que van quedar soterrades per un sistema de passarel·les, miradors..., tot això sota un cub lleuger de fusta que el cobreix.

La configuració urbana actual de Toledo responde a diferentes intervenciones de desigual incidencia sobre la base de distintos mecanismos. El hecho más importante fue, sin lugar a duda, la renovación-sustitución edificatoria que se produjo en la remodelación focalizada en relación con los centros de culto preexistentes o de nueva creación, cuyo crecimiento y desarrollo ha tenido notables percusiones inducidas para la estructura urbana actual. A lo largo de los años, estos espacios se han entendido como sistema de esponjamiento urbano, ya sea interno de los conjuntos edificados o en su relación con la ciudad.

En nuestro caso de estudio, nos encontramos con San Lorenzo: una mezquita convertida posteriormente en una iglesia de barrio. Con la intervención, se busca realizar una actuación de reestructuración urbana al mismo tiempo que poner en valor lo que fue la iglesia, denominada BIC en 2001. En el aspecto compositivo se buscará una disposición coherente con la recuperación y preservación de los elementos que configuran los valores del casco, sin renunciar a la posibilidad de introducir alternativas válidas y contrastadas en favor del dinamismo urbano y cultural de la ciudad y, por tanto, de su arquitectura. De igual modo, las alturas que se establecen buscan el diálogo correcto con las preexistencias locales.

Por otro lado, recuperamos lo que se llama el «tono de Toledo», cuya imagen más característica es el escalonado del caserío. Este gesto se realizará a través de la franja que se abre en el solar contiguo (antiguas dependencias de la parroquia), lo que creará una continuidad de circulación desde el nivel más alto hasta el más bajo. Las cubiertas de nuestra actuación complementarán su función sirviendo de balcón urbano público.

Desde el plan general, para los sectores monumentales como éste, se busca crear nuevos equipamientos de carácter general que hagan la ciudad atractiva para nuevos grupos de interés social, cultural y económico. De esta manera y pensando desde la dualidad Universidad-casco histórico, parece coherente proponer en el solar que nos ocupa un centro de formación-acogida de congresos y convenciones en relación directa con el casco y sus actividades. A la vez se favorecerá el reconocimiento de las ruinas mudéjares que quedaron soterradas a través de un sistema de pasarelas, miradores..., todo ello bajo un cubo liviano de madera que lo cubre.

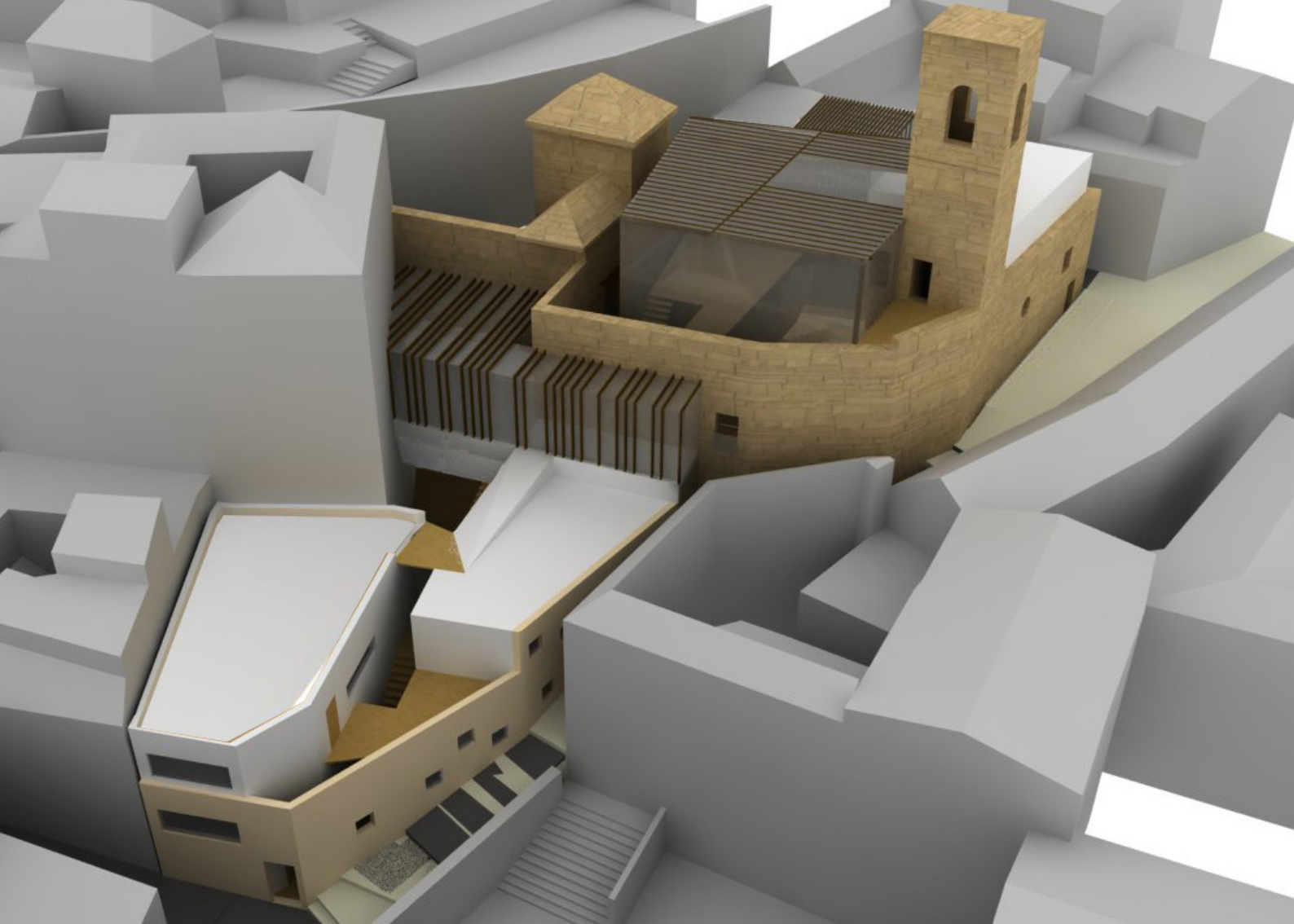

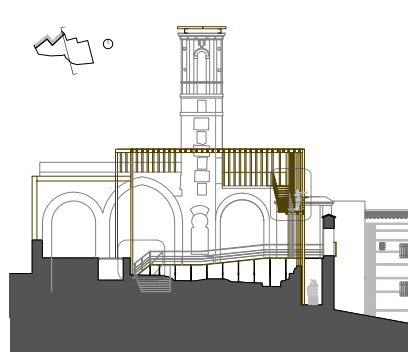





## **Atrapats pel color** **Premi Casadecor**

L'Eix dels Àngels es converteix en un món de sensacions que es transmeten a partir del color. Les esglésies que participen en el projecte són les de Santa Maria de Montalegre, la capella del Covent dels Àngels i la capella de l'Hospital de la Santa Creu. Els carrers que uneixen aquests tres punts, que corresponen als tres colors primaris, es relacionen a partir d'una escala de color pintada a la calçada amb la pintura Sports-Thieme, que és biodegradable i desapareix al cap de quatre setmanes de ser utilitzada.

### *Església de Santa Maria de Montalegre*

Exterior: pintat de color vermell. Uns làsers dirigiran els vianants cap a la porta de l'església.

Interior: els visitants es trobaran immersos en una actuació de làsers de color vermell que es mouren per l'església aleatòriament i faran que les persones se sentin dins d'un espectacle de llum i de color. Aquest espectacle es podrà apagar a les hores d'activitat de l'església i es podrà tornar a encendre quan no hi hagi altres activitats previstes.

### *Capella del Covent dels Àngels*

Exterior: la plaça del Macba estarà pintada de color groc i hi haurà moltes persones vestides de groc fent mímica per dirigir els ciutadans cap a l'interior de la capella, on hi haurà l'espectacle.

Interior: es limitarà un espai d'actuació i un altre per al públic només amb il·luminació groga. Durant tot el dia hi haurà espectacles de dansa contemporània duts a terme per ballarins i grups de dansa reconeguts de la ciutat.

### *Capella de l'antic Hospital de la Santa Creu*

Exterior: el carrer estarà pintat de color blau i s'hi posaran uns llençols blaus a una alçada que no interfereixi la circulació de cotxes i vianants.

Interior: tota la capella serà plena de llençols blaus que dificultaran el pas i la visió, i que els visitants hauran de tocar i moure per poder circular o tornar a sortir de la capella.

El eje de Els Àngels se convierte en un mundo de sensaciones que se transmiten a partir del color. Las iglesias que participan en el proyecto son las de Santa Maria de Montalegre, la capilla del Covent dels Àngels y la capilla del Hospital de la Santa Creu. Las calles que unen estos tres puntos, que corresponden a los tres colores primarios, se relacionan a partir de una escala de color pintada en la calzada con la pintura Sports-Thieme, que es biodegradable y desaparece a las cuatro semanas de ser utilizada.

### *Iglesia de Santa Maria de Montalegre*

Exterior: pintado de color rojo. Unos láseres dirigirán los peatones hacia la puerta de la iglesia.

Interior: los visitantes se encontrarán inmersos en una actuación de láseres de color rojo que se moverán por la iglesia aleatoriamente y harán que las personas se sientan dentro de un espectáculo de luz y color. Este espectáculo se podrá apagar en las horas de actividad de la iglesia y se podrá volver a encender cuando no haya otras actividades previstas.

### *Capilla del Covent dels Àngels*

Exterior: la plaza del Macba estará pintada de color amarillo y habrá muchas personas vestidas de amarillo haciendo mímica para dirigir a los ciudadanos hacia el interior de la capilla, donde habrá el espectáculo.

Interior: se limitará un espacio de actuación y otro para el público sólo con iluminación amarilla. Durante todo el día habrá espectáculos de danza contemporánea realizados por bailarines y grupos de danza reconocidos de la ciudad.

### *Capilla del antiguo Hospital de la Santa Creu*

Exterior: la calle estará pintada de color azul y se pondrán unas sábanas azules a una altura que no interfiera la circulación de coches y peatones.

Interior: toda la capilla estará llena de sábanas azules que dificultarán el paso y la visión, y que los visitantes deberán tocar y mover para poder circular o volver a salir de la capilla.



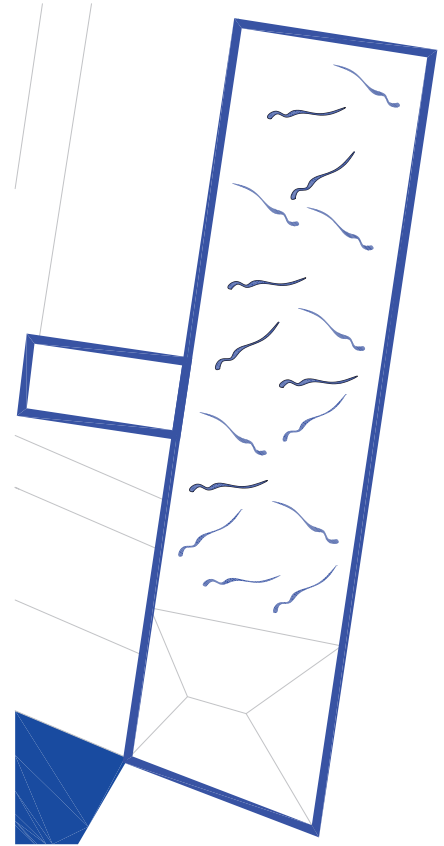
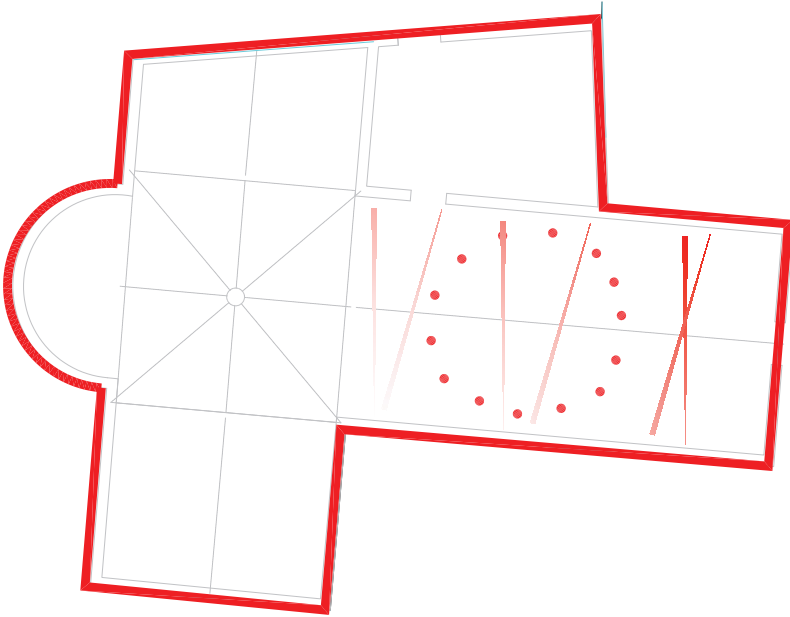
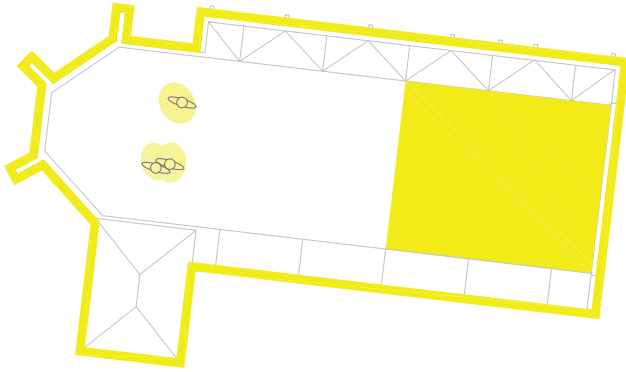



## **Bau**

Premi centre educatiu

Gairebé totes les propostes de l'Escola BAU han merescut ser objecte de discussió i debat per part del jurat. Totes són intervencions que apleguen potència conceptual i delicadesa material unes vegades, o contundència física transformadora unes altres. I proposen reflexions sobre l'ús i la percepció de l'espai que arrenquen d'un posicionament ètic i arriben fins a la ironia i la mordacitat més crítica amb els usos socials de l'entorn.

Las propuestas de la Escola BAU, prácticamente en su totalidad, han merecido ser objeto de discusión y debate por parte del jurado. Todas ellas son intervenciones que aúnan potencia conceptual y delicadeza material en algunas ocasiones, o contundencia física transformadora en otras. Y proponen reflexiones sobre el uso y la percepción del espacio que arrancan de un posicionamiento ético y llegan hasta la ironía y la mordacidad más crítica con los usos sociales del entorno.

FI  
NA  
LIS  
TES

FI  
NA  
LIS  
TAS

## Sota l'arbre

*Sota l'arbre* projecta la recerca d'aquest espai espiritual i ple de coneixement. Es tracta d'una nova tipologia d'espai vinculada a la biblioteca municipal de Nou Barris dins l'església de Sant Rafael, ubicada al darrere. Aquest espai pretén fer una funció que no existeix a les biblioteques i que hauria de ser complementària en aquests equipaments: fomentar alhora la lectura, la relaxació i la contemplació. Trobar un refugi personal per oblidar-se de tot.

Les esglésies per si mateixes ja transmeten una certa màgia i singularitat. Aprofitant aquest ambient i transformant-lo en un resguard, metafòricament sota els arbres d'un bosc, s'ha creat un espai singular. La mateixa arquitectura ha estat una font d'inspiració: els arbres representats per les columnes i les gelosies tractades com si els raigs de llum traspasessin a través de les branques dels arbres.

La forma espacial sorgeix de la relació de l'exterior amb l'interior. La intenció de crear metafòricament els desnivells d'un terreny porta a solucionar l'espai com si es tractés de corbes de nivell topogràfiques.

*Sota l'arbre* proyecta la búsqueda de este espacio espiritual y lleno de conocimiento. Se trata de una nueva tipologia de espacio vinculada a la biblioteca municipal de Nou Barris en la iglesia de San Rafael, ubicada detrás. Este espacio pretende desempeñar una función que no existe en las bibliotecas y que debería ser complementaria en estos equipamientos: fomentar al mismo tiempo la lectura, la relajación y la contemplación. Encontrar un refugio personal para olvidarse de todo.

Las iglesias por sí mismas ya transmiten cierta magia y singularidad. Aprovechando este ambiente y transformándolo en un abrigo, metafóricamente bajo los árboles de un bosque, se ha creado un espacio singular. La propia arquitectura ha sido una fuente de inspiración: los árboles representados por las columnas y las celosías tratadas como si los rayos de luz traspasaran a través de las ramas de los árboles.

La forma espacial surge de la relación del exterior con el interior. La intención de crear metafóricamente los desniveles de un terreno lleva a solucionar el espacio como si se tratara de curvas de nivel topográficas.



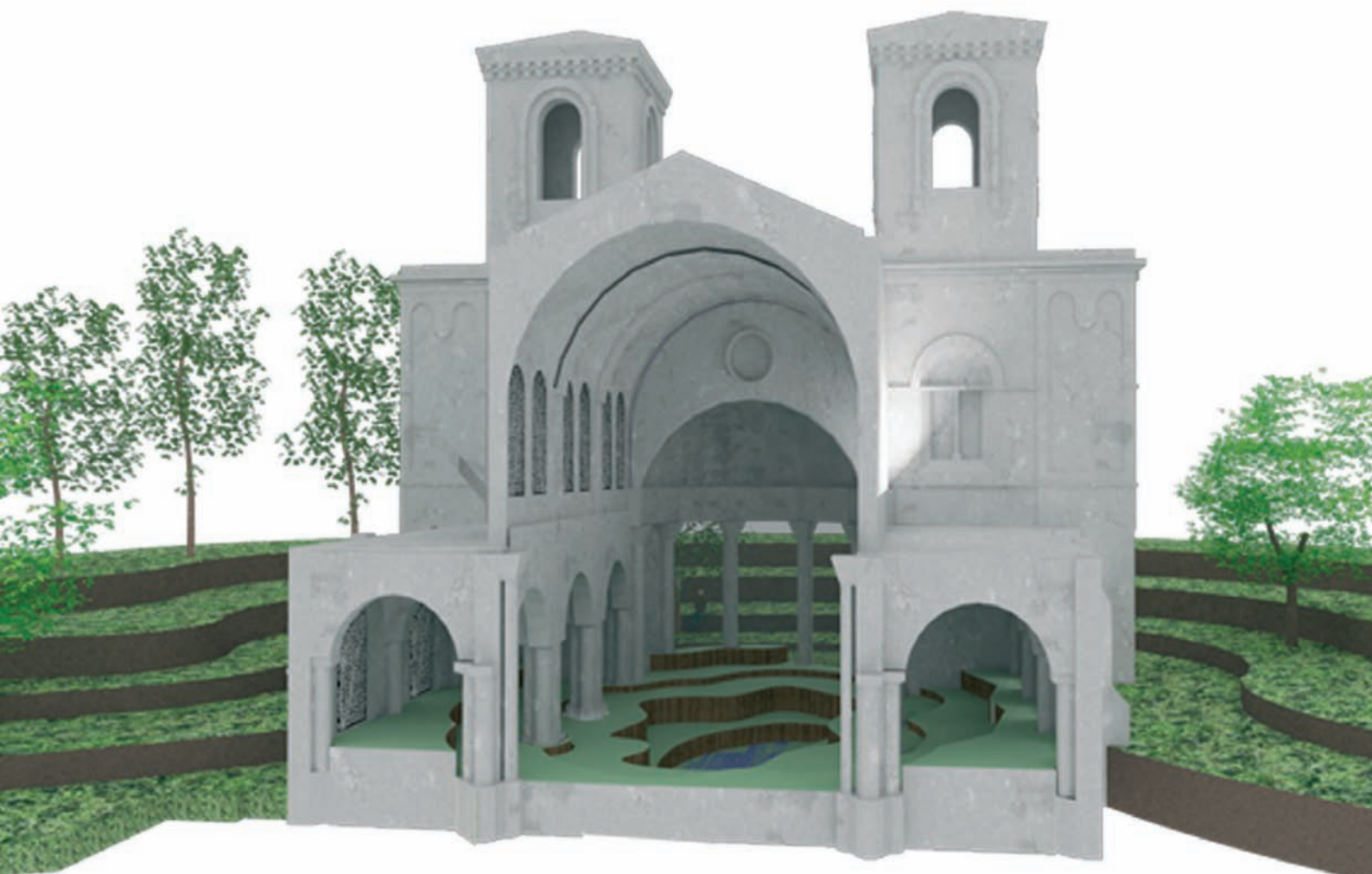

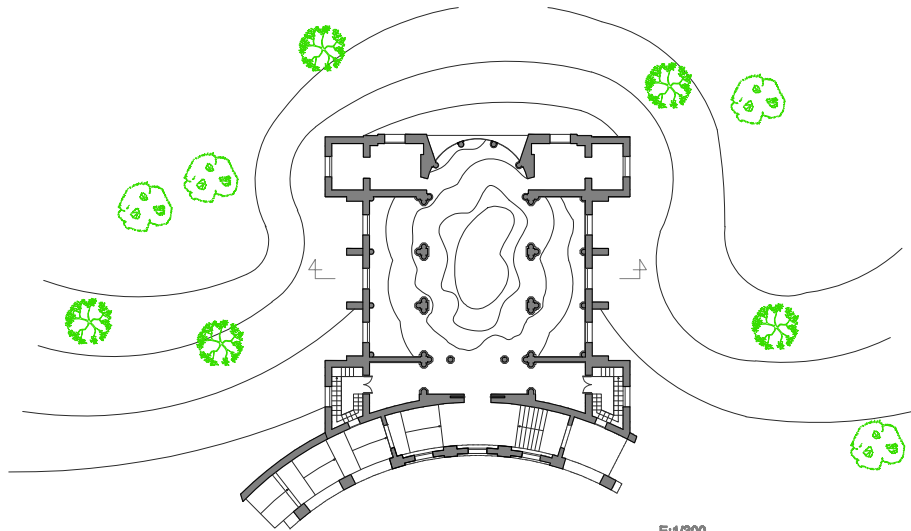

E:1/300





## **Espais. Lliure**

El lloc escollit és la capella de Sant Joan a Vilafranca del Penedès, on es proposa un projecte de rehabilitació i adaptació d'espai lúdic i cultural relacionat amb el món del vi i del jazz. Una de les últimes creacions entorn del sector de l'enoturisme és el Vijazz. Es tracta d'un esdeveniment festiu i participatiu on es donen a conèixer els millors caves i vins a ritme de jazz. Per tant, l'espai es convertirà en un punt de referència d'aquest esdeveniment durant tot l'any.

Com indica la mateixa paraula, el projecte espais consisteix en la superposició de diversos plans a diferents altures, de manera que es formen petits espais que permeten la circulació entre ells i la relació amb la capella. Aquests espais es formen al voltant d'un nucli central que correspondria a l'espai destinat a la música de jazz i, per tant, permeten que hi hagi una relació entre les zones de tast i la música.

El lugar escogido es la capilla de Sant Joan en Vilafranca del Penedès, donde se propone un proyecto de rehabilitación y adaptación de espacio lúdico y cultural relacionado con el mundo del vino y del jazz. Una de las últimas creaciones en torno al sector del enoturismo es el Vijazz. Se trata de un evento festivo y participativo donde se dan a conocer los mejores cavas y vinos a ritmo de jazz. Por lo tanto, el espacio se convertirá en un punto de referencia de este evento durante todo el año.

Como indica la propia palabra, el proyecto Espais consiste en la superposición de varios planos a diferentes alturas, de manera que se forman pequeños espacios que permiten la circulación entre ellos y la relación con la capilla. Estos espacios se forman alrededor de un núcleo central que correspondería al espacio destinado a la música de jazz y, por tanto, permiten que haya una relación entre las zonas de cata y la música.



Jazz

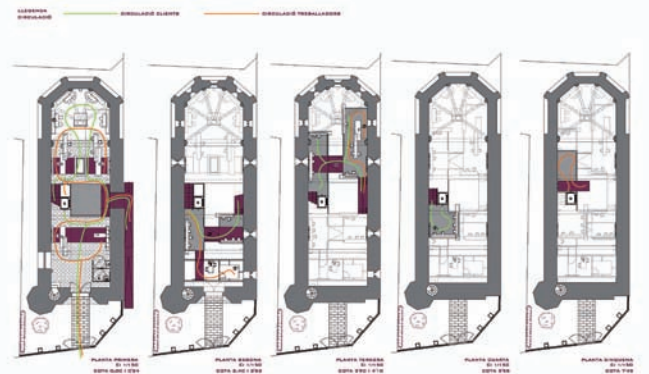
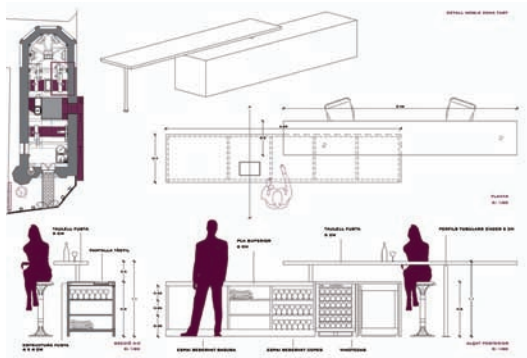
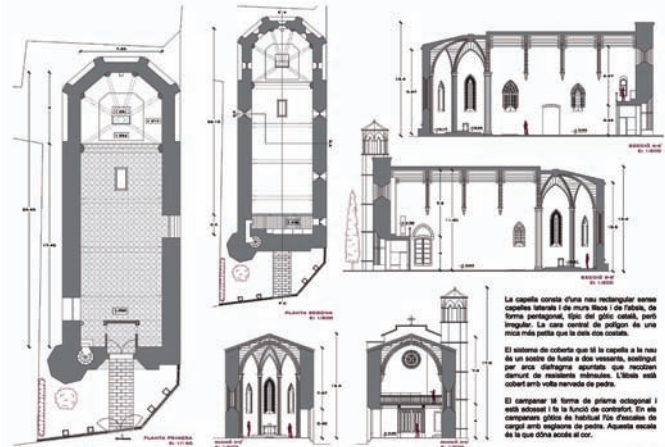
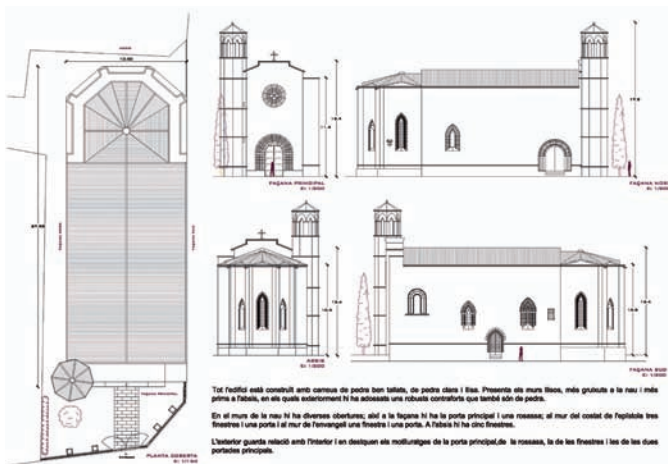



## Sincretisme de rituals

En el context de l'enfrontament entre grups pertanyents a societats i cultures diferents, el caràcter reformador no és tan evident, però té lloc una reinterpretació de la tradició pròpia que pot implicar l'adopció de pràctiques culturals antigues i en desús a les quals aportem un nou valor.

Els rituals més ancestrals mostraven respecte a la natura, als éssers naturals, a cada home, a cada dona i cada criatura. Cadascú és respectat i valorat per allò que és, pel seu jo. Cadascú és diví en la seva particularitat.

Creences milenàries que es basen en la idea de l'equilibri entre les forces de la natura i l'harmonització que els éssers vius presenten en relació amb aquestes.

L'aigua posseeix la virtut de la purificació, la regeneració i el renaixement.

El contacte amb l'aigua implica sempre la regeneració: d'una banda, perquè la dissolució va seguida d'un nou naixement, i de l'altra, perquè la immersió fertilitza i augmenta el potencial de vida i de creació.

### Intervenció a l'església de Sant Miquel

Un circuit de canonades suspeses a l'aire envolten la cara exterior de l'espai central del baptisteri. El paviment tècnic actua com un gran dipòsit per on es filtra l'aigua que cau, que retorna al circuit gràcies a les bombes que s'instal·len sota el paviment.

En el contexto del enfrentamiento entre grupos pertenecientes a sociedades y culturas diferentes, el carácter reformador no es tan evidente, pero tiene lugar una reinterpretación de la tradición propia que puede implicar la adopción de prácticas culturales antiguas y en desuso a las que aportamos un nuevo valor.

Los rituales más ancestrales mostraban respeto a la naturaleza, a los seres naturales, a cada hombre, cada mujer y cada niño. Cada cual es respetado y valorado por lo que es, por su yo. Cada cual es divino en su particularidad.

Creencias milenarias que se basan en la idea del equilibrio entre las fuerzas de la naturaleza y la armonización que los seres vivos presentan en relación con éstas.

El agua posee la virtud de la purificación, la regeneración y el renacimiento.

El contacto con el agua implica siempre la regeneración: por un lado, porque la disolución va seguida de un nuevo nacimiento, y por otro, porque la inmersión fertiliza y aumenta el potencial de vida y de creación.

### Intervención en la iglesia de Sant Miquel

Un circuito de tuberías suspendidas en el aire rodean la cara exterior del espacio central del baptisterio. El pavimento técnico actúa como un gran depósito por donde se filtra el agua que cae, que retorna al circuito gracias a las bombas que se instalan bajo el pavimento.







1. Circuit de canonades
2. Cortina d'aigua
3. Paviment tècnic recollida d'aigua



## Ad hort. Lliure

### 1528 – 2006: Convent + espai de culte

Necessitat de respectar les sensibilitats vinculades a aquest ús original. Possibilitat de convertir aquest ús original en premissa del projecte.

### Casa de la Misericòrdia: propietat expropiada el 2006

En queden 250 m<sup>2</sup> i cinc anys en desús. Situació excepcional considerant el pànic barceloní a la desamortització. Desús alhora intensificat per contrast amb la zona.

### Plaça dels Àngels

En pocs metres a la rodona es troben espais amb tot tipus d'usos, circumstància produïda per una operació d'higiene urbanística, el paradigma de la qual probablement és aquesta plaça. Què queda per fer? Volem realment continuar fent? Seguir generant productivitat? Produir capital real o simbòlic que s'afegeixi a la saturació de la zona? Per a qui? Molts llocs tenien hort. Una funció diferent de les que conviuen a l'àrea i pensada principalment per als veïns. Un espai per ser (o no) improductiu.

### I si vegetem?

Els horts es repartiran entre particulars i col·lectius. Per als particulars, se seguiran criteris d'empadronament, ocupació i cohabitació, que afavoriran el veïnat. Per als col·lectius es buscaran diverses tipologies (associacions, investigadors, serveis socials...). Es destinarà un hort a l'escola adjacent a la Casa de la Misericòrdia.

La intervenció principal del projecte és la supressió de la façana que comunica amb la plaça per tal de garantir llum solar directa sobre els cultius. L'alçada de les plantes i la disposició de les parcel·les s'han determinat en funció d'un estudi d'asseolellament. Les circulacions no només estan pensades per resoldre recorreguts funcionals (accés als horts), sinó també per generar un espai de passeig i mirador en forma de grades. L'obertura de la planta baixa i el tipus de recorreguts fan que els usuaris passin més temps a l'edifici (tant si disposen d'hort com si no) i permeten les interaccions entre ells. Els elements multifuncionals (cuines desmuntables, mobiliari o punts d'aigua) permeten activitats que també promouen l'encontre.

### 1528 – 2006: Convento + espacio de culto

Necesidad de respetar las sensibilidades vinculadas a este uso original. Posibilidad de convertir este uso original en premisa del proyecto.

### Casa de la Misericòrdia: propiedad expropiada en 2006

Quedan 250 m<sup>2</sup> y cinco años en desuso. Situación excepcional considerando el pánico barcelonés a la desamortización. Desuso intensificado a la vez por contraste con la zona.

### Plaza de Els Àngels

En pocos metros a la redonda se encuentran espacios con todo tipo de usos, circunstancia producida por una operación de higiene urbanística cuyo paradigma probablemente sea esta plaza. ¿Qué queda por hacer? ¿Queremos realmente seguir haciendo? ¿Seguir generando productividad? ¿Producir capital real o simbólico que se añada a la saturación de la zona? ¿Para quién? Muchos lugares tenían huerto. Una función distinta a las que conviven en el área y pensada principalmente para los vecinos. Un espacio para ser (o no) improproductivo.

### ¿Y si vegetamos?

Los huertos se repartirán entre particulares y colectivos. Para los particulares, se seguirán criterios de empadronamiento, empleo y cohabitación, que favorecerán el vecindario. Para los colectivos se buscarán diversas tipologías (asociaciones, investigadores, servicios sociales...). Se destinará un huerto a la escuela adyacente a la Casa de la Misericordia.

La principal intervención del proyecto es la supresión de la fachada que comunica con la plaza para garantizar luz solar directa sobre los cultivos. La altura de las plantas y la disposición de las parcelas se han determinado en función de un estudio de soleamiento. Las circulaciones no sólo están pensadas para resolver recorridos funcionales (acceso a los huertos), sino también para generar un espacio de paseo y mirador en forma de grades. La apertura de la planta baja y el tipo de recorridos hacen que los usuarios pasen más tiempo en el edificio (tanto si disponen de huerto o no) y permiten las interacciones entre ellos. Los elementos multifuncionales (cocinas desmuntables, mobiliario o puntos de agua) permiten actividades que también promueven el encuentro.



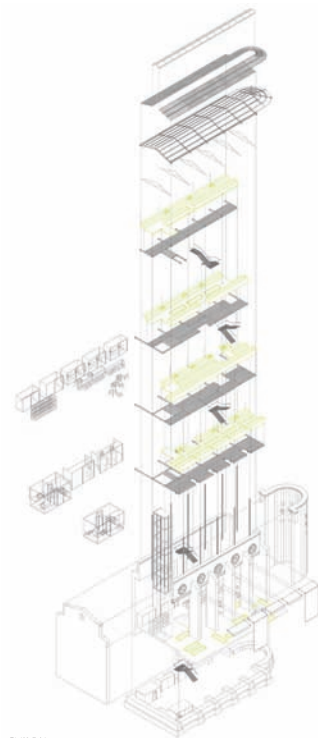
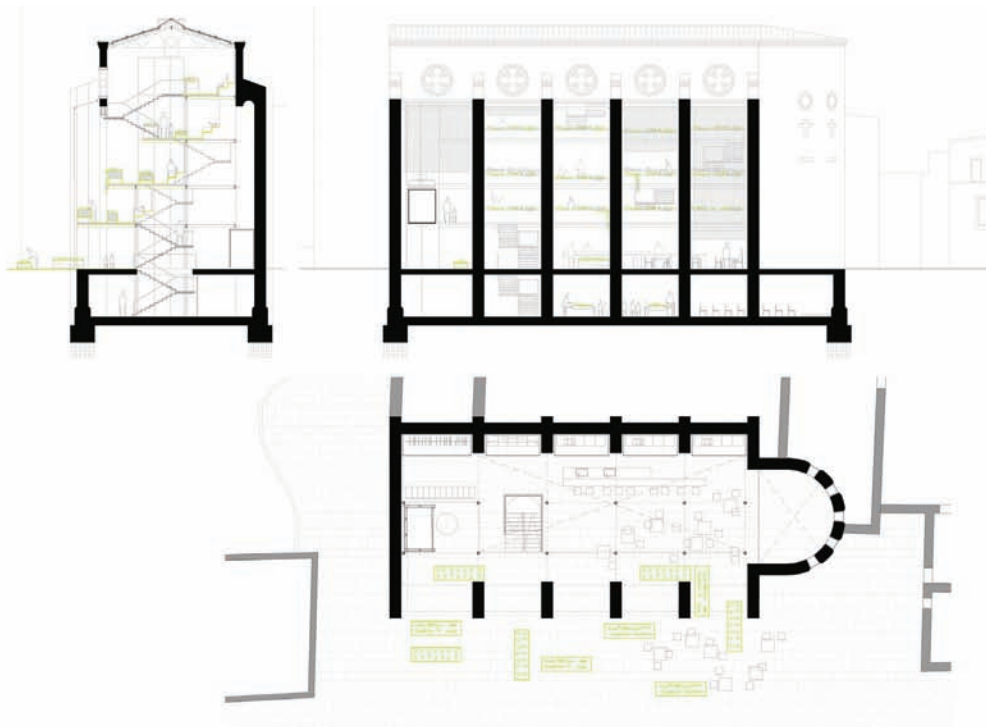

CI 100 © AA



### **M3tamorfosi**

Ad Hoc proposa la rehabilitació d'espais de culte religiós que actualment no fan aquesta funció. Doncs bé, l'espai escollit és l'església de Sant Joan de Palau-saverdera (segle XI), a l'Alt Empordà. Es tracta d'un temple de planta basilical, amb quatre trams de llargada, dues naus de volta de canó i una tercera ultrapassada, totes elles reforçades per arcs torals de ferradura sostinguts sobre grans pilastres monolítiques.

La capçalera consta de tres àbsides irregulars, el central de gran bellesa i decorat amb fornícules i finestres cegues d'inconfusible estil llombard.

L'objectiu és dissenyar un espai de treball per a la gent jove amb pocs recursos econòmics. El projecte consisteix en la creació d'unes càpsules versàtils (estudis), còmodes i que responguin a totes les necessitats segons la funció que han de realitzar en cada moment només amb un petit gir de la càpsula. La càpsula és capaç d'adaptar-se a totes les necessitats tan sols amb un gir.

Ad Hoc propone la rehabilitación de espacios de culto religioso que actualmente no hacen esta función. Pues bien, el espacio elegido es la iglesia de Sant Joan de Palau-saverdera (siglo XI), Alt Empordà. Se trata de un templo de planta basilical, con cuatro tramos de longitud, dos naves de bóveda de cañón y una tercera sobrepasada, todas ellas reforzadas por arcos torales de herradura sostenidos sobre grandes pilastras monolíticas.

La cabecera consta de tres ábsides irregulares, el central de gran belleza y decorado con hornacinas y ventanas ciegas de inconfundible estilo lombardo.

El objetivo es diseñar un espacio de trabajo para la gente joven con pocos recursos económicos. El proyecto consiste en la creación de unas cápsulas versátiles (estudios), cómodas y que respondan a todas las necesidades según la función que deben realizar en cada momento sólo con un pequeño giro de la cápsula. La cápsula es capaz de adaptarse a todas las necesidades tan sólo con un giro.





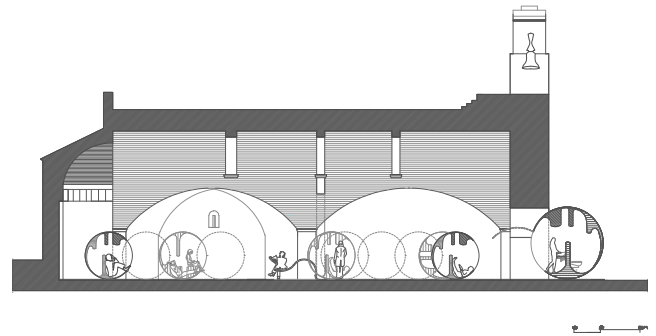
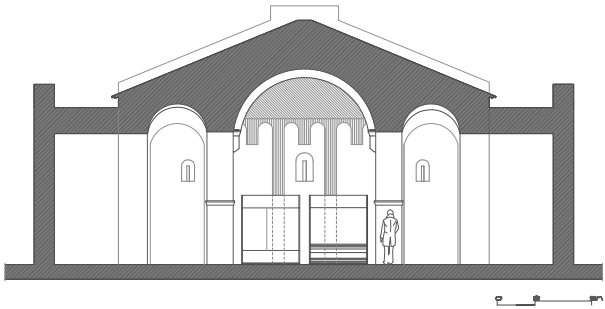
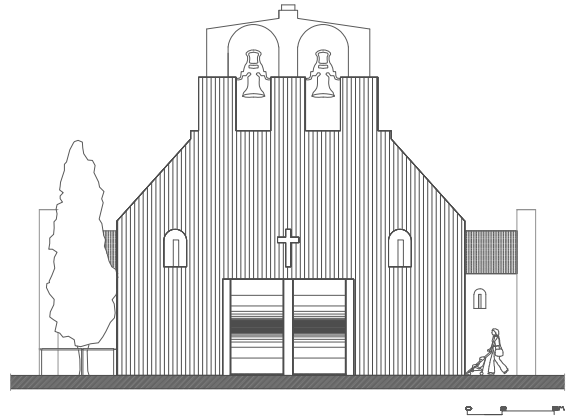
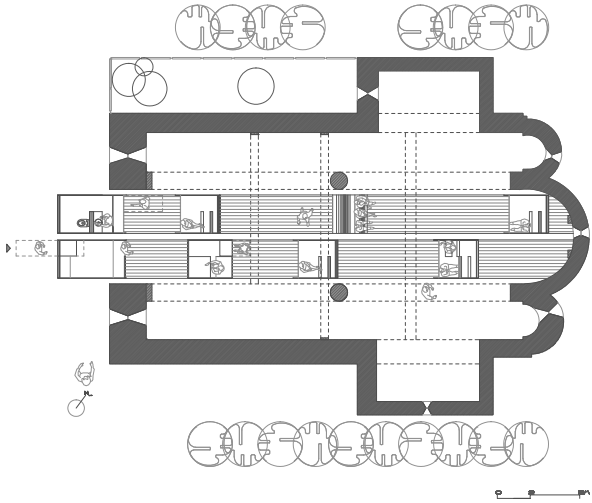

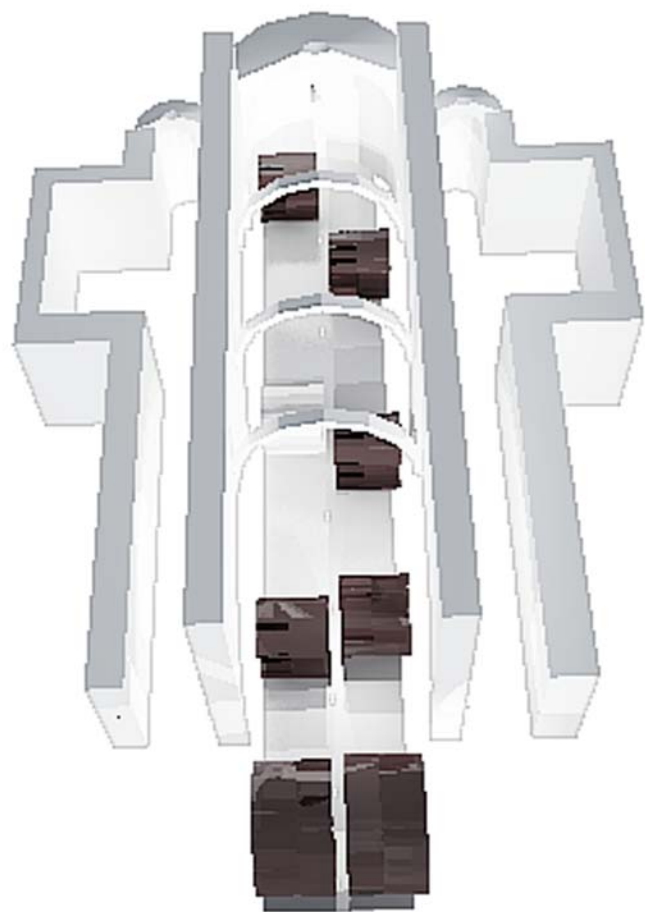

## **Biblioteca**

Adequació d'una església per a biblioteca pública.

L'església del Tura s'ubica a Olot, comarca de la Garrotxa. Està situada al barri vell, entre quatre carrers per a vianants poc transitats.

El projecte pren com a idea les zones de gespa de les universitats, lloc de trobada, lleure o estudi; en definitiva, un espai multifuncional on s'adequarà una biblioteca on conflueixen zones per estirar-se o seure en taules.

El projecte s'ha creat a partir d'una estructura que recorda la sinuositat d'una muntanya on es diferencien zones per seure-hi o estirar-s'hi. Sota aquesta estructura s'ubiquen les prestatgeries i la zona d'atenció al públic.

Adecuación de una iglesia para biblioteca pública.

La iglesia del Tura se ubica en Olot, comarca de la Garrotxa. Está situada en el barrio viejo, entre cuatro calles peatonales poco transitadas.

El proyecto toma como idea las zonas de césped de las universidades, lugar de encuentro, ocio o estudio; en definitiva, un espacio multifuncional en el que se adecuará una biblioteca donde confluyen zonas para tumbarse o sentarse en mesas.

El proyecto se ha creado a partir de una estructura que recuerda la sinuosidad de una montaña donde se diferencian zonas para sentarse o estirarse. Bajo esta estructura se ubican las estanterías y la zona de atención al público.

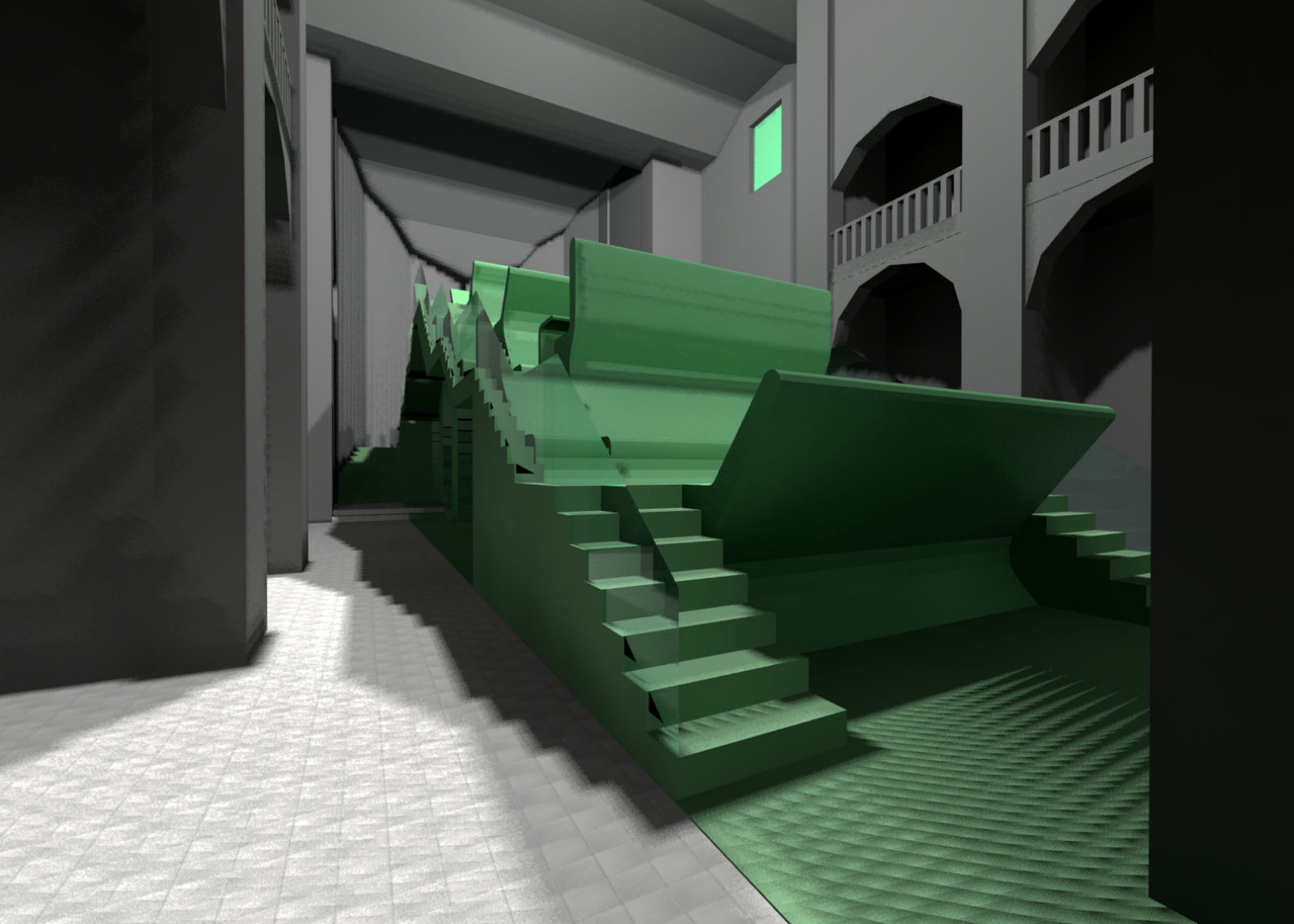

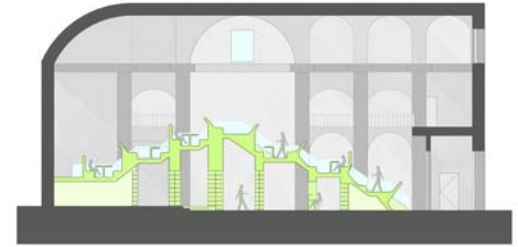
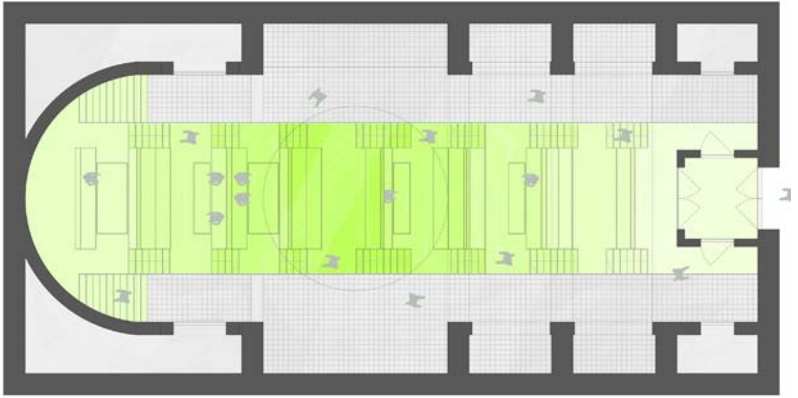
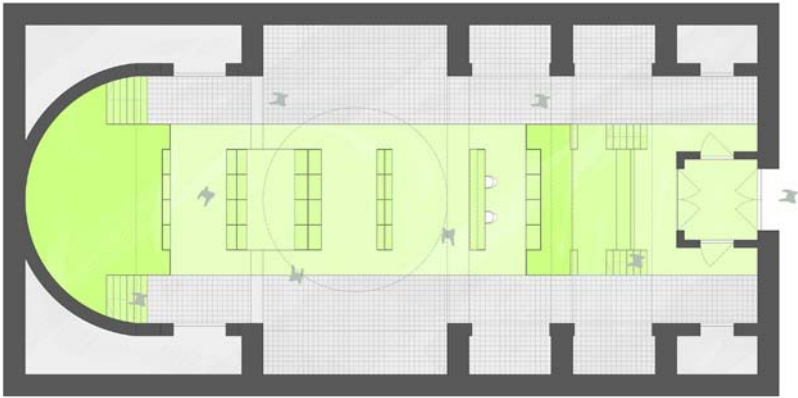

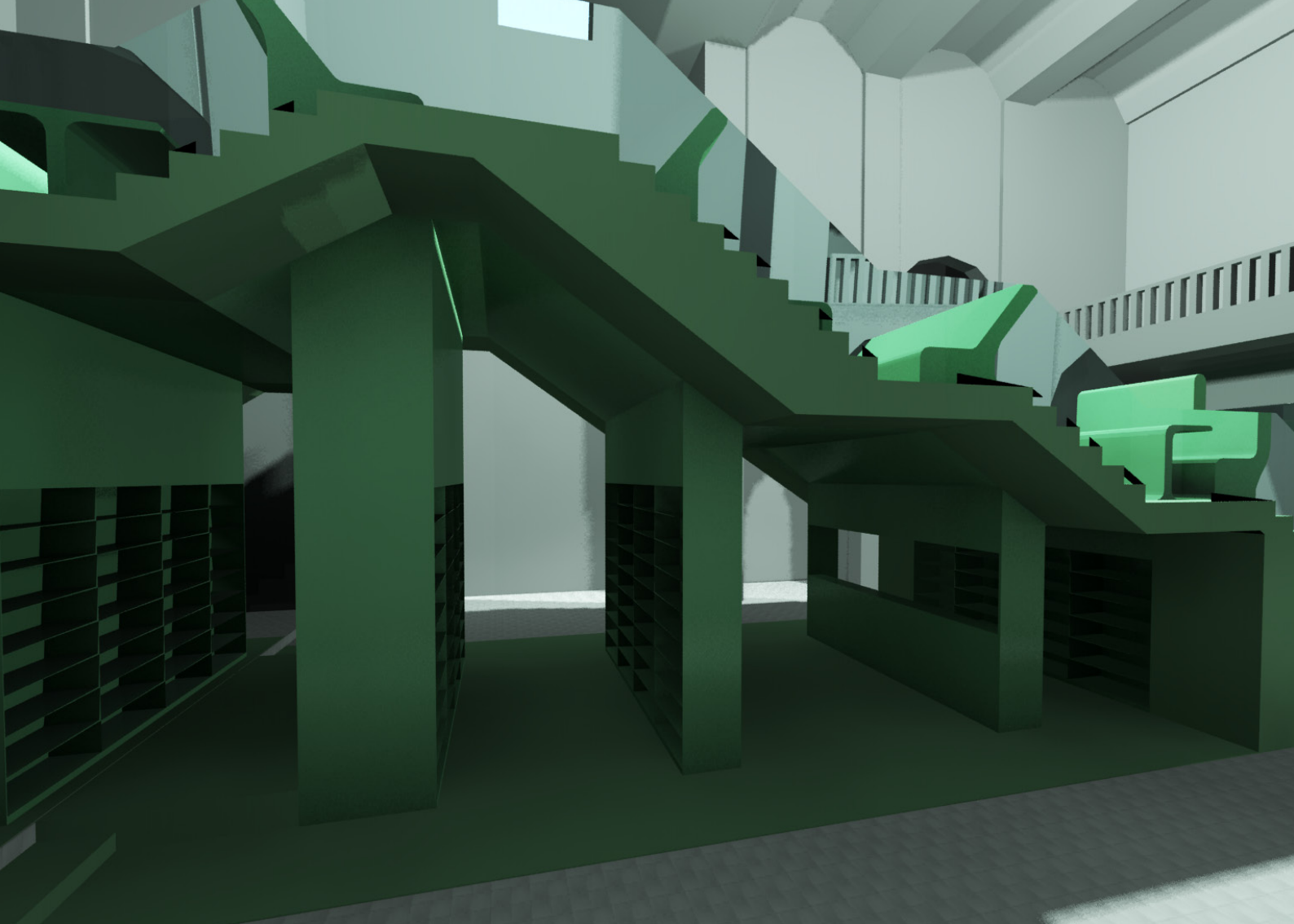

## Vistas a la eternidad

La idea principal del projecte és generar un sistema d'enterrament eficaç, barat, lleuger i marcadament simbòlic. L'estructura metàl·lica que sustentará les urnes funeràries es concep com una gran «prestatgeria» en la qual anar omplint els buits amb unes urnes que generin un joc lumínic a l'interior, però que també posin en relació directa el difunt amb les vistes increïbles de la zona.

La intervenció es planteja des d'un punt de vista respectuós amb el medi ambient i les ruïnes. La intervenció no arriba a tocar la ruïna, i la forma de gàbia, tant per la concepció com pels materials, crea un diàleg amb l'edificació medieval: dos cossos conviuen junts sense confondre's l'un amb l'altre.

La restauració del temple és igual de respectuosa i pretén deixar a la vista la pàtina temporal de la pedra en contrast amb nous enlluïts, sense falsejar l'edat i la volumetria de l'obra original. El nàrtex es cobreix però també se separa del mur original per mitjà d'una estreta vidriera blava que envolta la coberta perimetralment.

La intencionalitat és rehabilitar sense menysprear ni el llegat cultural, ni el paisatgístic, per això el pati es deixa obert a la immensitat del paisatge.

La idea principal del proyecto es generar un sistema de enterramiento eficaz, barato, ligero y marcadamente simbólico. La estructura metálica que sustentará las urnas funerarias se concibe como una gran «estantería» en la que ir rellenando los huecos con unas urnas que generen un juego lumínico en el interior, pero que también pongan en relación directa al difunto con las increíbles vistas de la zona.

La intervención se plantea desde un punto de vista respetuoso con el medio ambiente y las ruinas. La intervención no llega a tocar la ruina, y la forma de jaula, tanto por su concepción como por sus materiales, crea un diálogo con la edificación medieval: ambos cuerpos conviven juntos sin confundirse el uno con el otro.

La restauración del templo es igual de respetuosa y pretende dejar a la vista la pátina temporal de la piedra en contraste con nuevos enlucidos, sin falsear la edad y volumetría de la obra original. El nártex se cubre pero también se separa del muro original por medio de una estrecha vidriera azul que envuelve la cubierta perimetralmente.

La intencionalidad es rehabilitar sin menospreciar ni el legado cultural, ni el paisajístico; por eso el patio se deja abierto a la inmensidad del paisaje.



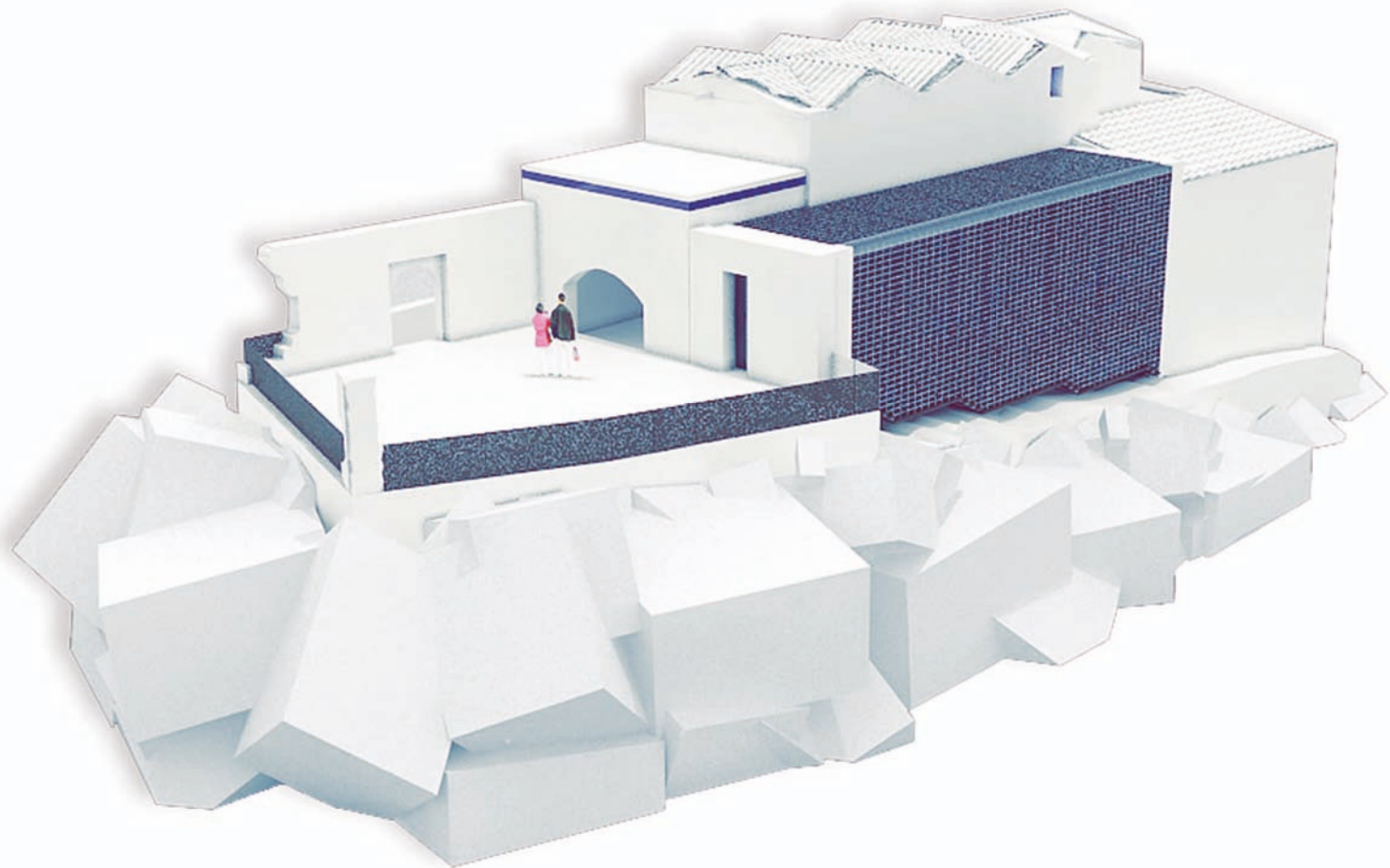

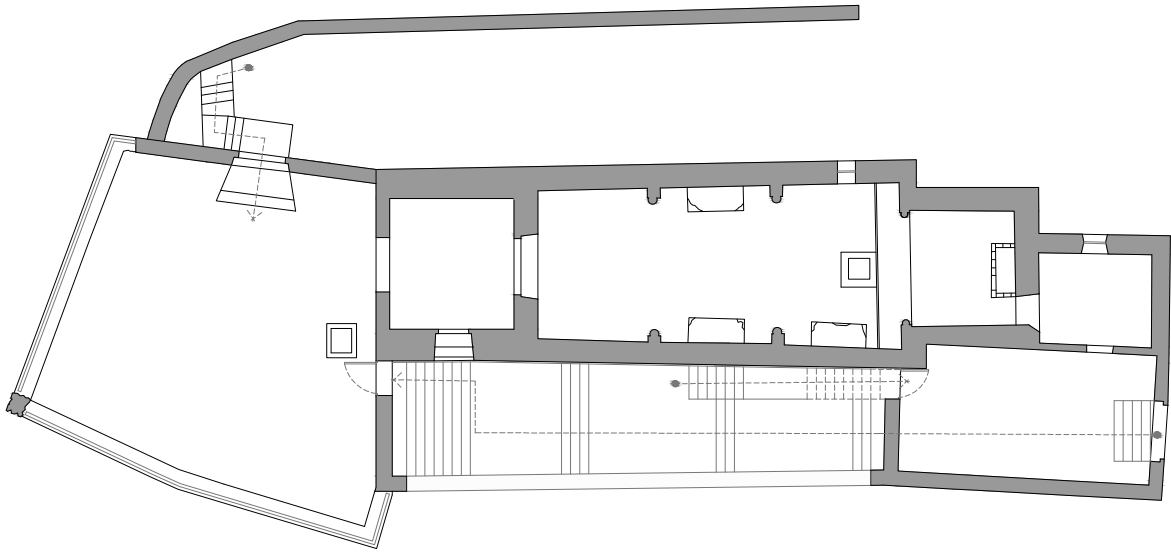
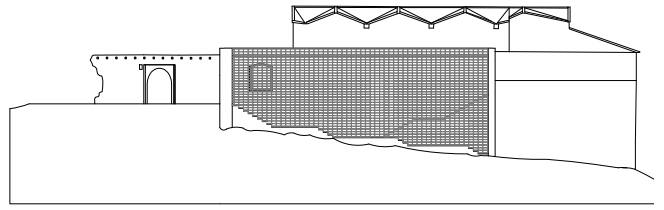
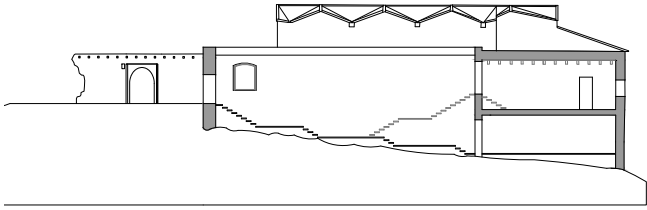

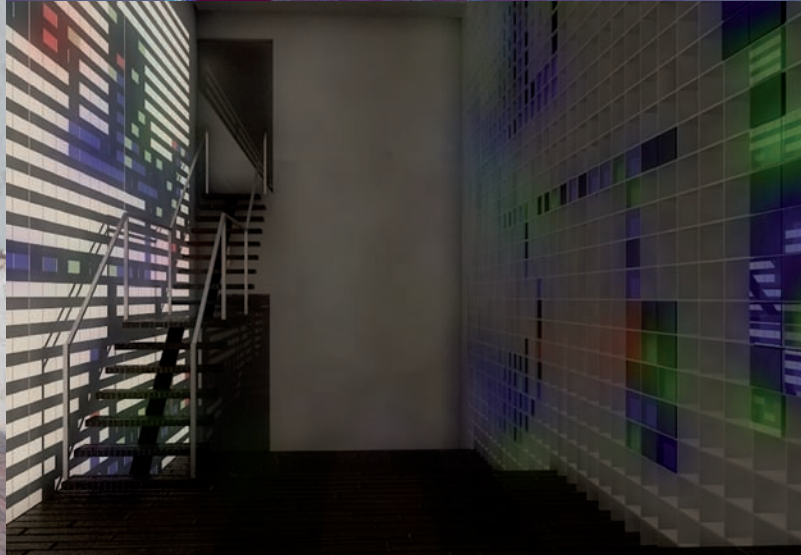

## 5cubos

Lloc: Església de Betlem  
Rambla, 107. Districte: Ciutat Vella  
La proposta és crear una guarderia dins de l'església.

Objectius:  
–Inserció laboral de les mares  
–Millora de la interculturalitat del barri del Raval  
–Millora de l'educació dels infants  
–Millora del nivell del barri

Proposta:  
–Espai destinat a infants del Raval de 0-1 anys amb mares treballadores  
–Horari intensiu de matí: de 8 a 16 h  
–Espai gratuït  
–Educació, jocs, zona de dormitori, zona de lactància i menjador  
–Zonificació per edats

Zones:  
–Sala de personal  
–Sala de lactància  
–Zona de jocs

La guarderia està pensada per a mares treballadores amb fills d'entre 0 i 1 anys; l'objectiu és que aquestes mares puguin inserir-se laboralment en una mitja jornada o jornada intensiva, per la qual cosa se'ls ofereix aquest espai de franc.

La guarderia té una zona de lactància per a les mares que puguin absentar-se de la feina amb aquest fi; les que no puguin fer-ho, en aquesta sala podran treure's llet perquè els encarregats de la sala puguin nodrir els seus fills.

Lugar: Iglesia de Belén  
Rambla, 107. Distrito: Ciutat Vella  
La propuesta es crear una guardería dentro de la iglesia.

Objetivos:  
–Inserción laboral de las madres  
–Mejora de la interculturalidad del barrio del Raval  
–Mejora de la educación de los niños  
–Mejora del nivel del barrio

Propuesta:  
–Espacio destinado a niños del Raval de 0-1 años con madres trabajadoras  
–Horario intensivo de mañana: de 8 a 16 h  
–Espacio gratuito  
–Educación, juegos, zona de dormitorio, zona de lactancia y comedor  
–Zonificación por edades

Zonas:  
–Sala de personal  
–Sala de lactancia  
–Zona de juegos

La guardería está pensada para madres trabajadoras con hijos de entre 0 y 1 años; el objetivo es que estas madres puedan insertarse laboralmente en una media jornada o jornada intensiva, por lo que se les ofrece este espacio de forma gratuita.

La guardería tiene una zona de lactancia para aquellas madres que puedan ausentarse de su trabajo con este fin; las que no puedan hacerlo, en esta sala podrán sacarse leche para que los encargados de la misma puedan alimentar a sus hijos.



vista exterior

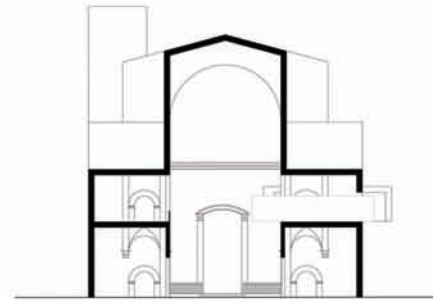
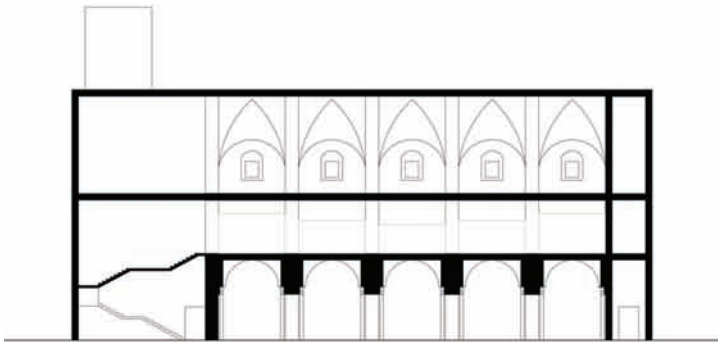
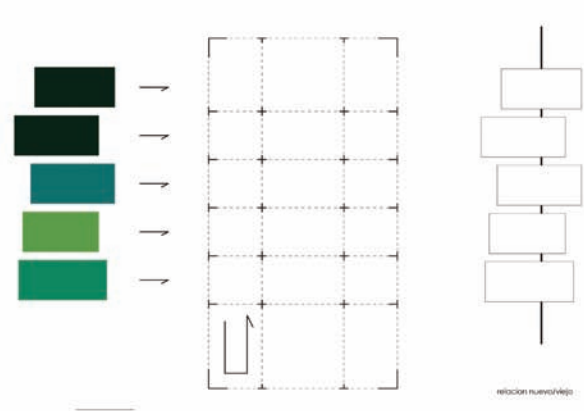
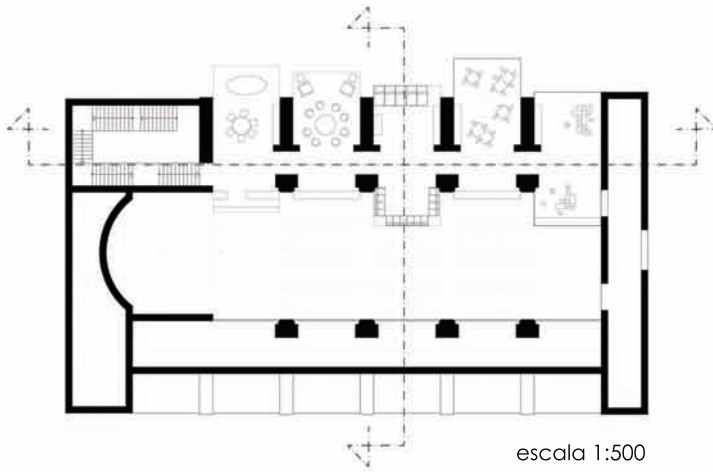

vista interior



Entrada



## **Cambio de escena**

*Cambio d'escena* és la projecció d'un triple espai dins la basílica de la Mercè, situada al barri gòtic de Barcelona.

L'espai està pensat perquè els creients puguin anar a la basílica en les hores de missa, perquè es pugui usar com a menjador social i per tal que en alguna ocasió s'hi puguin realitzar altres actes fent ús de l'espai diàfan que apareix a la planta.

Per poder passar d'un escenari a un altre, hem construït una estructura al sostre de la basílica amb l'objectiu, com en un teatre, de poder canviar el decorat perquè cada escena concordi amb el seu acte.

Durant la missa, els bancs queden al descobert perquè els creients puguin rezar; a l'hora de dinar o sopar, apareixen les taules des del sostre i una peça circular on s'agafa el menjar; i en les hores en què no hi ha cap activitat programada, tot desapareix per deixar un espai lliure.

Al sostre hi ha instal·lats els bancs, les taules i les lames, les estructures dels quals són fetes de cartró per alleugerir-ne el pes i facilitar-ne la pujada i la baixada.

*Cambio de escena* es la proyección de un triple espacio dentro de la basílica de la Mercè, situada en el barrio gótico de Barcelona.

El espacio está pensado para que los creyentes puedan ir a la basílica en las horas de misa, para que se pueda usar como comedor social i para que en alguna ocasión se puedan realizar otros actos haciendo uso del espacio diáfano que aparece en la planta.

Para poder pasar de un escenario a otro, hemos construido una estructura en el techo de la basílica cuyo objetivo es, como en un teatro, poder cambiar el decorado para que cada escena concuerde con su acto.

Durante la misa, los bancos quedan al descubierto para que los creyentes puedan rezar; a la hora de comer o cenar, aparecen las mesas desde el techo y una pieza circular donde se coge la comida; y en las horas en que no hay ninguna actividad programada, todo desaparece para dejar un espacio libre.

En el techo están instalados los bancos, las mesas y las lamas, cuyas estructuras están hechas de cartón para aligerar su peso y facilitar la subida y la bajada.





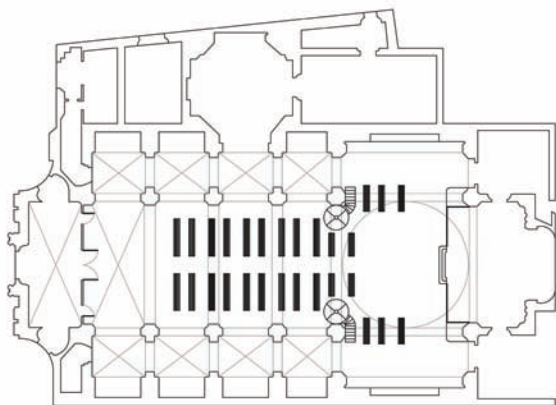

ESC.  
1:200

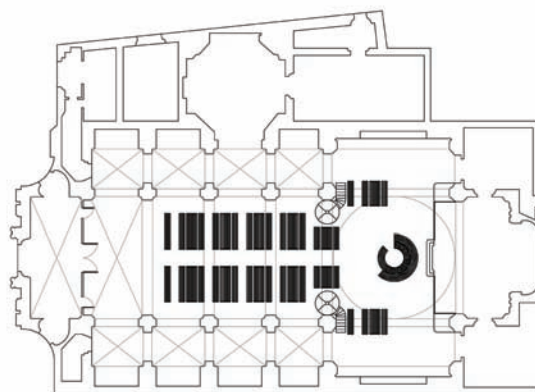

ESC.  
1:200

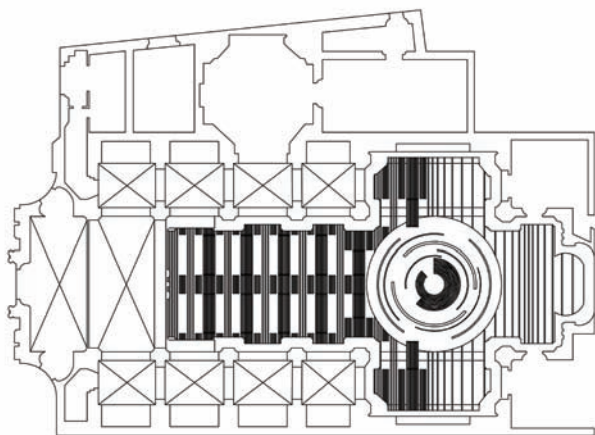

ESC.  
1:200

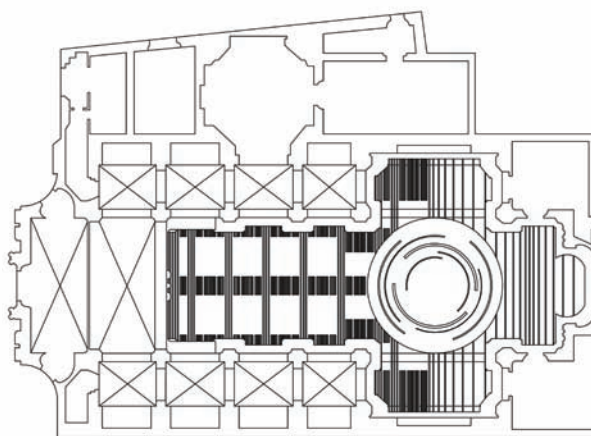

ESC.  
1:200



## Una bombolla dins el caos

### *Espai de relaxació*

La nostra intervenció dins l'església de Santa Anna, situada entre la plaça de Catalunya i el Portal de l'Àngel, consisteix a crear un espai de relaxació i tranquil·litat per als treballadors i la gent de la zona i extreure'ls de l'ambient d'estrès i moviment constant on es troben.

Per això creem una sala polivalent dins l'església, on es faran classes de ioga i tai-chi, i una zona de massatges a la sala capitular. Dins el claustre creem els vestidors, les dutxes i la sauna. També hi haurà taquilles, magatzems per al material de les classes i per a les cadires de la sala capitular i un WC.

Aquests espais es creen a partir d'unes cúpules de metacrilat. Aquestes tenen una gradació translúcida a la part inferior i són transparents a la superior, per donar intimitat a la gent i alhora deixar veure la vegetació del pati del claustre o l'interior de l'església, i així donar més sensació de llibertat.

### *Espai polivalent*

L'espai és compatible amb les activitats religioses. Quan hi ha missa la cúpula central es troba aixecada, encaixada dins la claraboia de l'església. En canvi, quan es fan les classes la cúpula baixa i els bancs centrals de l'església es desplacen cap a un costat mitjançant unes guies. En aquest espai també s'hi ha posat una tarima de fusta per aportar calidesa a l'hora de fer les classes, ja que el terra de pedra és massa fred.

Les cúpules de la sala capitular també s'eleven quan hi ha bateigs. Les cadires es guarden a les cúpules magatzem del claustre, que s'eleven mitjançant uns cables apuntalats per tres punts i mecanitzats amb unes politges.

### *Espacio de relajación*

Nuestra intervención en la iglesia de Santa Anna, situada entre la plaza de Catalunya y el Portal de l'Àngel, consiste en crear un espacio de relajación y tranquilidad para los trabajadores y la gente de la zona y extraerlos del ambiente de estrés y movimiento constante donde se encuentran.

Por eso creamos una sala polivalente en la iglesia, donde se darán clases de yoga y tai-chi, y una zona de masajes en la sala capitular. Dentro del claustro creamos los vestuarios, las duchas y la sauna. También habrá taquillas, almacenes para el material de las clases y para las sillas de la sala capitular y un WC.

Estos espacios se crean a partir de unas cúpulas de metacrilato. Éstas tienen una gradación translúcida en la parte inferior y son transparentes en la superior, para dar intimidad a la gente y a la vez dejar ver la vegetación del patio del claustro o el interior de la iglesia, y así dar más sensación de libertad.

### *Espacio polivalente*

El espacio es compatible con las actividades religiosas. Cuando hay misa la cúpula central se encuentra levantada, encajada dentro de la claraboya de la iglesia. En cambio, cuando se hacen las clases la cúpula baja y los bancos centrales de la iglesia se desplazan hacia un lado mediante unas guías. En este espacio también se ha puesto una tarima de madera para aportar calidez a la hora de hacer las clases, ya que el suelo de piedra es demasiado frío.

Las cúpulas de la sala capitular también se elevan cuando hay bautizos. Las sillas se guardan en las cúpulas almacén del claustro, que se elevan mediante unos cables apuntalados por tres puntos y mecanizados con unas poleas.



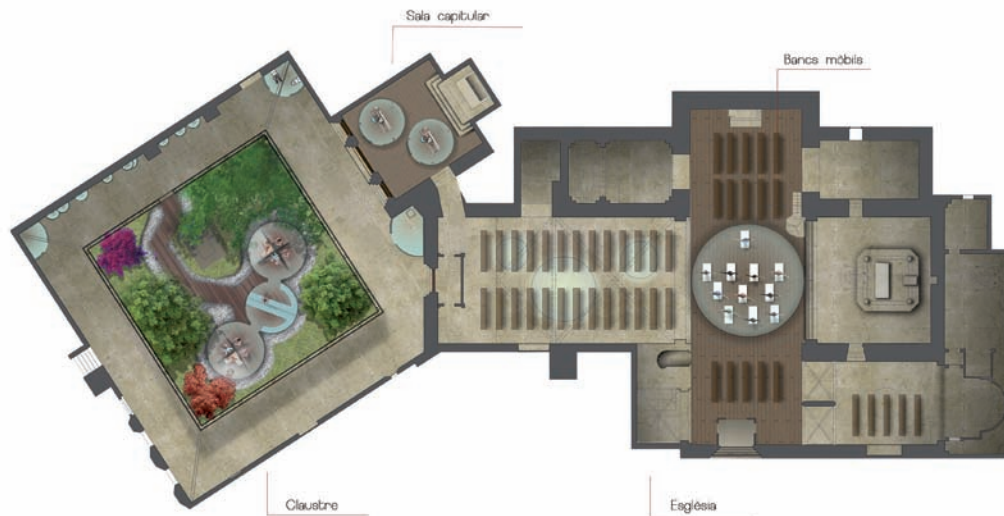
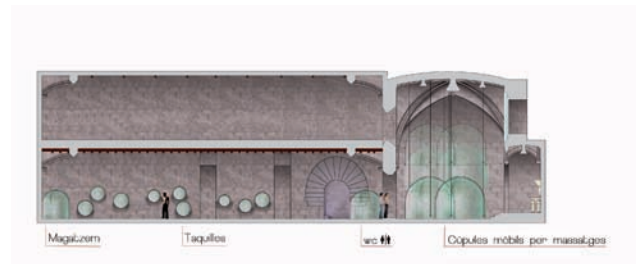







SE  
LEC  
CIO  
NATS

SE  
LEC  
CIO  
NA  
DOS

Antoni Cabrera, José Soto.  
Escola Superior de Disseny i d'Art Llotja

### Desferperfer

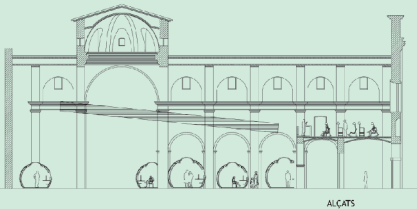
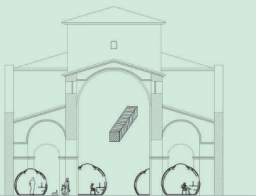
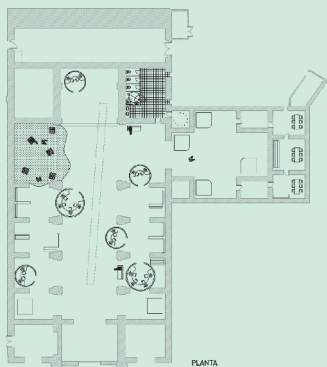

Mireia Vestit Horns, Ingrid Teixidó Crusellas,  
Miquel Àngel Cerdà Oliver. Escola Deia

### El rusc. Lliure

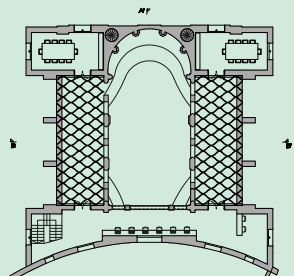
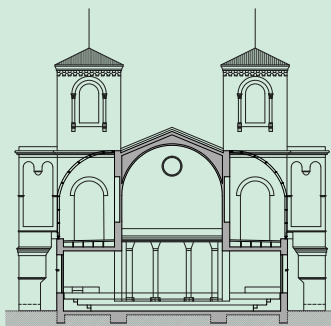
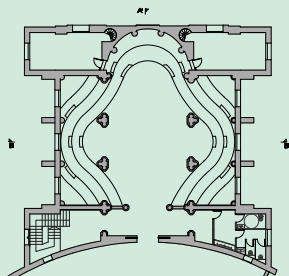

Alexandru Dobra-Somesan.  
Escuela de Arte y Superior de Diseño de Orihuela

### Mediateca de luz

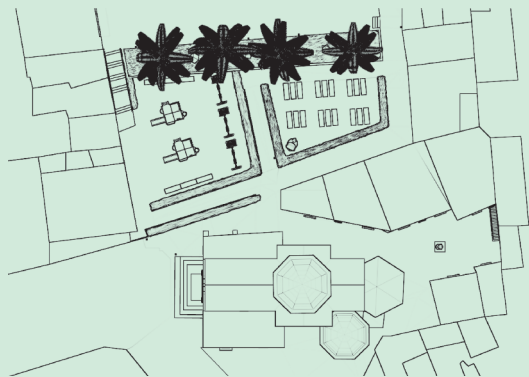
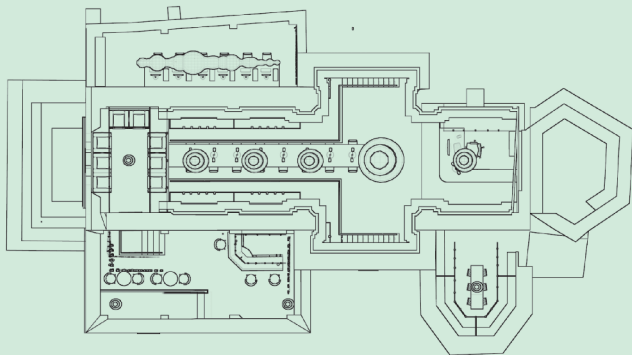

Ofelia Sirvent Aracil.  
Escola d'Art i Superior d'Alcoi

**Textile gallery**

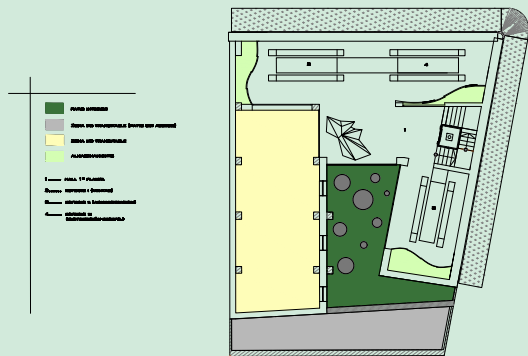

Planta 1ª planta, interior, escala 1:1700

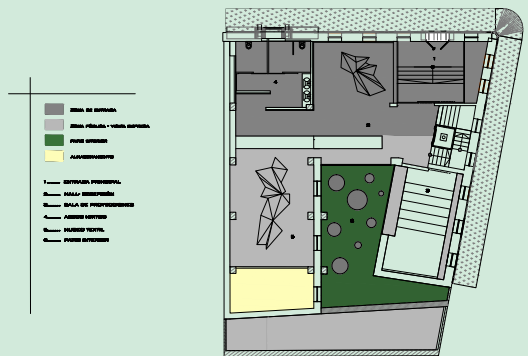

Planta 2ª planta, interior, escala 1:1700

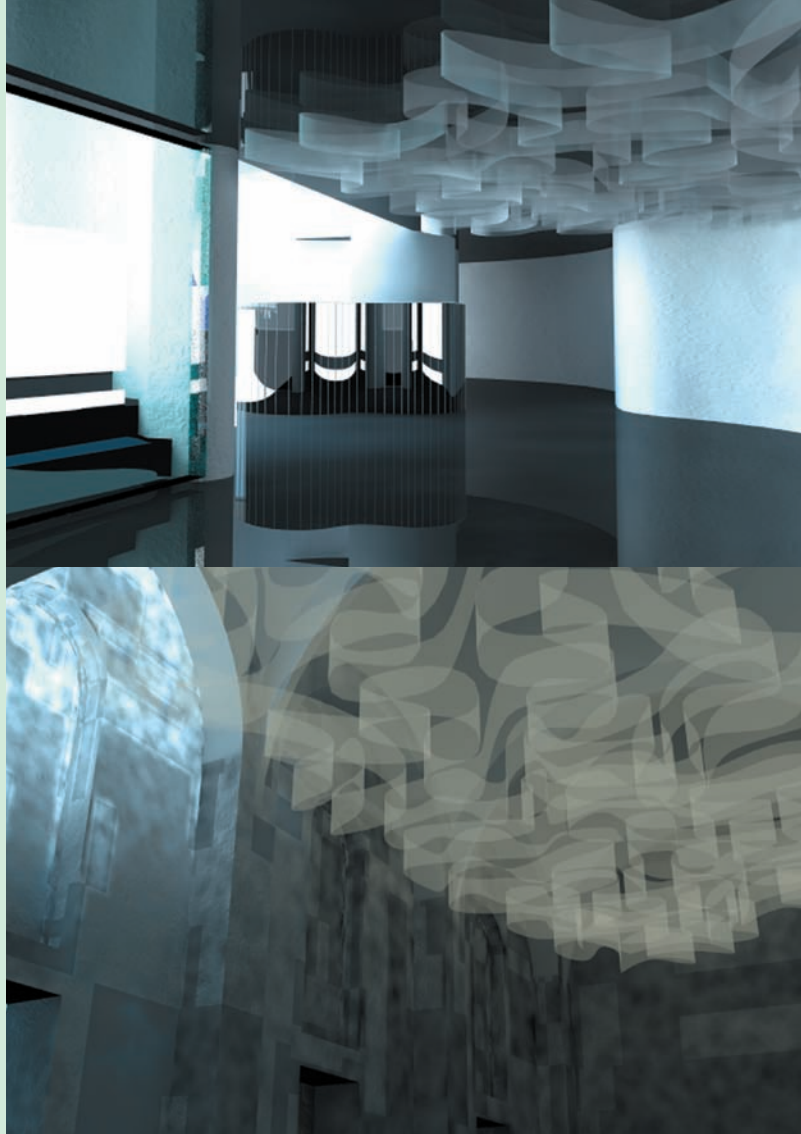

José Luís Navarro, Andrea Bosch.  
Edra, Escola d'Art i Disseny de Rubí

### Juntos pero no revueltos

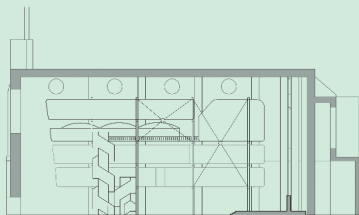

ALZADO LATERAL IZQUIERDO

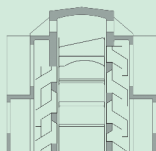

ALZADO ANTERIOR

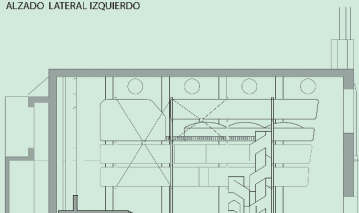

ALZADO LATERAL DERECHO

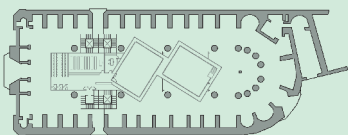

P2: PLANTA MUSULMANA

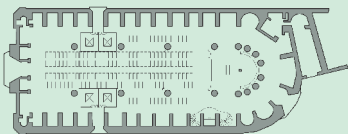

P1: PLANTA CRISTIANA

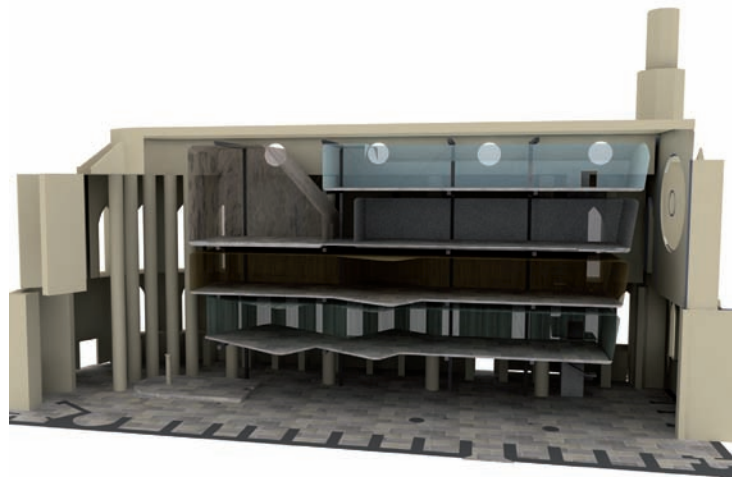
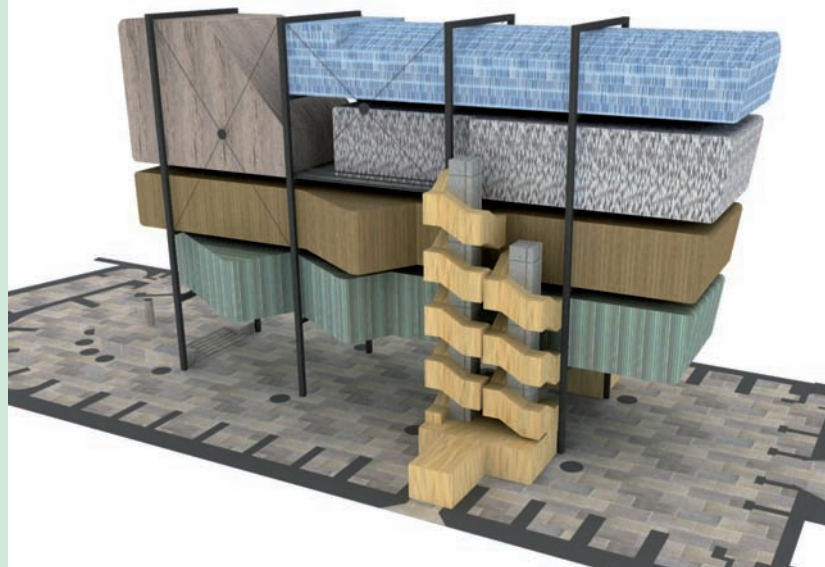

Júlia Mata Riera, Marta Matamala Roig.  
Bau, Escola Superior de Disseny

### Circóbolo

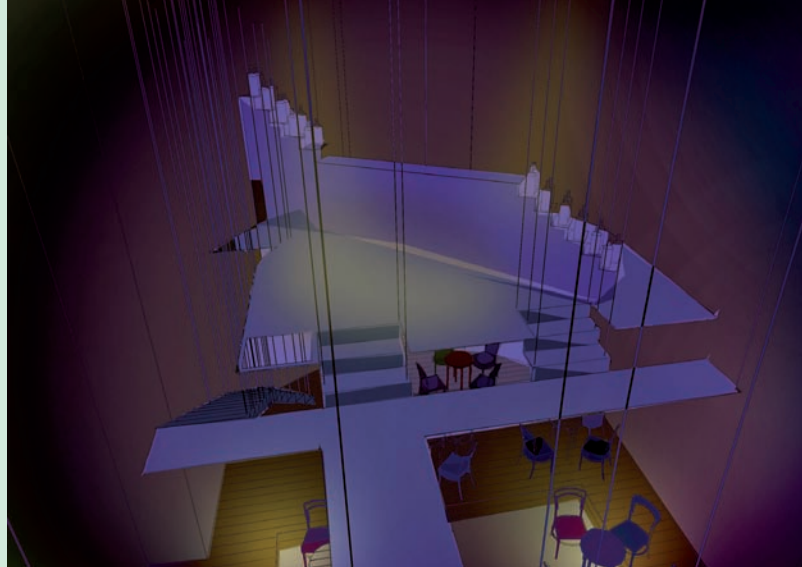
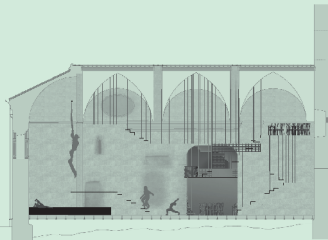
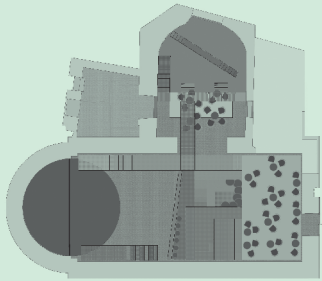

## PARTICIPANTS / PARTICIPANTES:

### **Deià Escola d'Art i Superior de Disseny**

#### **Sigue el Hilo - Subasta de Alta Costura**

Andrea Cresswell Baldellou  
Verónica Ruiz Lozano  
Antonio Zurdo Marí

#### **Recollits**

Estefania Baena  
Laura Leon  
Marta Fernández

#### **Maelstrom**

Lola Cwikowski  
Aurelie Cramoisy

#### **Nou niu**

Ruben Bañuelos  
Oscar Campanera  
Joan Espinalt

#### **Sota l'arbre**

Sara Arriscado  
Angel Sánchez  
Núria Martínez

#### **Vino - Tech**

Luca Aguiló Wray  
Marina Lucas Poyatos  
Lorea Mañas Jiménez  
M<sup>a</sup> Magdalena Santandreu  
Estelrich

#### **Revelar**

Cristina Cañellas  
Anna Del Toro  
Anna Serra

#### **Espai de trobada**

Carlota Alcazar Vila  
Marta Bigas Murcia  
Guillem Gili Jorba

#### **2Ona vida**

Gemma Noé Pereira  
Diego Barroso  
Susana Villegas Barriga

#### **Church's cabaret**

Jorge Exposito Alcover  
Noé Prades Berengué  
Anna Ordi Redón

#### **Volta i volta**

Joana Lamarca Boerec  
Miguel Pulido Cruz

#### **El rusc. Lliure**

Mireia Vestit Homs  
Ingrid Teixidó Crusellas  
Miquel Àngel Cerdà Oliver

#### **Consciència cultivada. Lliure**

Vanessa Espinoza Posada  
Núria Escudé Recasens

#### **Lai Escola Superior de Disseny**

#### **Espais. Lliure**

Xènia Roca Soler

#### **Escola Tècnica i Superior d'Arquitectura La Salle (Facultat Campus Tarragona)**

#### **Desplega'm. Lliure**

Chanela Muñoz Royo  
Marcel Pasano Rosich

#### **Escola Superior de Disseny i d'Art Llotja**

#### **Desferperfer**

Antoni Cabrera  
José Soto

#### **Sons**

Anna Cubillo  
Alberto Malaccorto  
Maria Reig

#### **cube**

Jorge Penadés  
Javier Pascual  
Judith Blanco

#### **Art In Situ**

Marta Benet  
Carla Bonilla  
Júlia Quintana

#### **Terrassa Escola Municipal d'Art**

#### **Toca el cel**

Meritxell Benaiges Ezequiel

#### **La casa del te**

Gemma Cortada Ferre

#### **Tete's jazz**

Maria Del Mar Garcia Jaime  
Anna Sau Domingo

#### **Patrimonio de los sentidos**

Fatima Maria Gonzalez Jimenez

#### **Pensaments de foc**

Nuria Guerra Perez

#### **Sincretisme de rituals**

Alicia Horcas Cañero

#### **Hammam de Sant Miquel**

Concepción Ibañez Ocaña

#### **Banc de temps**

Iris Santamaria Ruiz

#### **Club de lectura**

Eva Moro Junyent

#### **Etsav (Upc)**



**XI-XXI. Lliure**

Rafael Donat Vargas  
Berta Morata Flaquer  
Esperança Rotger Vinent

**Escola Superior de Disseny, Esdi**

**L'encant, nou Monestir de Sant Pere de Camprodon. Lliure**  
Albert Martí Malgosa  
Irene Rebollo Ramos

**Escola Massana**

**Edificios en escena. Lliure**  
Bernat Brell Martínez  
Francesca Giannini

**Claustrum 2.0. Lliure**

Guillem Moliner Joaquín  
Alba Del Barrio Trabado  
Gerard Graells Catllà

**Goac 3.2. Lliure**

Miquel Verdeny Colominas

**Església de Sant Félix. Lliure**

Miriam Orejuela García  
Marta Ximenes Riera

**Labor laboris. Lliure**

Mònica Lancha  
Mònica Garrigó  
Nadya Snegurova

**Etsa La Salle Barcelona****AD Hort. Lliure**

Clàudia Raurell Carulla  
Anna Enrich Murt

**Eina, Escola d'Art i Disseny**

**Sinergia amb l'entorn**  
Beatriu Aranau Carreras  
Marina Batalla Silla  
Laia Ràfols Llorens

**Atrapats pel color**

Cynthia Segura Pagès  
Helena Batesttini López  
Mirjan Jacobs Houweling

**D'espais de culte a espais de cultura**

Jordi Garcia Fornells  
Marinella Vidal  
Alba Monferrer

**Itinerari Cultural del Raval**

Amadeu Ventayol Soler  
Clara Zambrana Allés  
Blanca Rocaspana Garcia

**Espais de trobada**

Coral Camprubí Aragonès  
Jessica Escanellas Jay  
Iria Jueguen Bosch

**Experimenta, taller d'experimentació per la integració**

Anais Eribald Lara  
Fernanda Silva Pinheiro  
Nieves Serra Jordán

**El temps no és or, banc de temps del Raval**

Eugènia Pruns Ruíz  
Farners Ros Peitx  
María Gómez Perez

**Escuela Técnica Superior de Arquitectura de Madrid**

**Iglesia de San Lorenzo, Toledo. Lliure**  
Ainhoa Barrón Redondo  
Marta Muñoz Mediavilla

**Intervención sobre los restos de San Lorenzo en Toledo. Lliure**

Ainhoa Barrón Redondo  
Marta Elena Muñoz Mediavilla

**Escola d'Art i Superior de Disseny d'Olot**

**Sant park**  
Gloria Puig

**M3tamorfosi**  
Montse Garcia

**In vino veritas**

Jordi Raurell

**Segwayrent**

Silvia Llobet

**Biblioteca**

Josep Riera

**Escuela de Arte y Superior de Diseño de Orihuela****Miracle 2.0**

David Hernández Fernández

**Nívea**

Clara Isabel Devesa Santacruz

**Mediateca de luz**

Alexandru Dobra-Somesan

**Centro juvenil**

María Dolores Buendía Sánchez

**Centro de exposición de arte Infantil**

Cecilia García Coves

**Escola d'Art i Superior d'Alcoi****Dkmino**

Judith Chamorro Sanchez

**Ir**

Iván Conca Vicedo

**Creua**

M<sup>o</sup> José Durá Pau  
Silvia Miquel Carabus

**La cordeta**

Lourdes Martínez Cortes

**Art, learning & culture**

M<sup>a</sup> Isabel Pascual Vicent

**Textile gallery**

Ofelia Sirvent Aracil

**Glass crafts**

Gonzalo Terol Vizcaino

**Character**

Ana Valero Soriano  
Renaixement 2.11  
Juan Lluch Garcia

**Escola d'Art i Superior  
de Disseny de València****Vistas a la eternidad**

Javier Gascó Bou

**Centro de educación  
medioambiental**

Amabilia Costa Guerra

**Ermita del Puig**

Rocio Garcia-Robledo Garcia

**Edra, Escola d'Art  
i Disseny de Rubí****Y se hizo la luz**

Eli Tutusaus

**Juntos pero no revueltos**

José Luis Navarro  
Andrea Bosch

**Farmacia**

Marc Sanchez

**Tecnologia espiritual**

Daniel Mercado

**Love stones**

Cristina Gutierrez

**Bau, Escola Superior  
de Disseny****5Cubos**

Marta González Fernández  
Noa Cohen  
Mayan Ovadia

**Cambio de escena**

Enric Cuberes Llanas  
Manuel Vilas Valverde

**Circóbolo**

Júlia Mata Riera  
Marta Matamala Roig

**Una bombolla dins el caos**

Neus Santaella Tortós-Sala  
Laura Núñez Tudela

**Cabell d'àngel**

Miriam Cuixart Torres  
Helena Peris Iglesias  
Marta Rama Corredor

**A piedi. Lliure**

Alicia Ramirez Grande  
Natalia Serrano Martínez

**Menjat el món. Lliure**

Mar Bertran Bravo  
Maria Garrido Garrido

**Refugi 3.14. Lliure**

Berta Muñoz Ferrando  
Paula Pugés Tussell

**Art 360°. Lliure**

Anna Cartañá López  
Joan Salleras Rodríguez

## XXIII PREMIS HABITÀCOLA

**Organització, direcció  
i coordinació**  
Junta d'Arquinfad

**Presidenta**  
Sílvia Farriol  
**Vice-president**  
Pere Serra  
**Secretaria**  
Esther Brosa  
**Tresorer**  
Joel Vives  
**Vocal 1**  
Tat Bonvehí  
**Vocal 2**  
Jordi Farrando  
**Vocal 3**  
Xavier Bustos  
**Vocal 4**  
Eugeni Bach  
**Vocal 5**  
Jaume Calsina  
**Vocal 6**  
Joan Cuevas  
**Vocal 7**  
Iván Pomés  
**Vocal 8**  
Marcos Catalán

Margarita Kirchner  
i Anna Acón

**Concepte**  
Jaume Calsina i Gabriel Gomera

**Disseny Gràfic**  
Esiete (.com)  
Javier Pereda  
Ramon Ponsatí

**Hi col·labora**  
Casadecor 2011  
Vitra

**Exposició i catàleg**  
Arquinfad i Jaume Calsina

## XXIII PREMIOS HABITÁCOLA

**Organización, dirección  
y coordinación**  
Junta d'Arquinfad

**Presidenta**  
Sílvia Farriol  
**Vicepresidente**  
Pere Serra  
**Secretaria**  
Esther Brosa  
**Tesorero**  
Joel Vives

**Vocal 1**  
Tat Bonvehí  
**Vocal 2**  
Jordi Farrando  
**Vocal 3**  
Xavier Bustos  
**Vocal 4**  
Eugeni Bach  
**Vocal 5**  
Jaume Calsina  
**Vocal 6**  
Joan Cuevas  
**Vocal 7**  
Iván Pomés  
**Vocal 8**  
Marcos Catalán

Margarita Kirchner  
y Anna Acón

**Concepto**  
Jaume Calsina y Gabriel Gomera

**Diseño Gráfico**  
Esiete (.com)  
Javier Pereda  
Ramon Ponsatí

**Colabora**  
Casadecor 2010  
Vitra

**Exposición y catálogo**  
Arquinfad y Jaume Calsina

ORGANITZA / ORGANIZA



AMB EL SUPORT DE / CON EL SOPORTE DE



COL-LABORA / COLABORA



MECENAS ARQUINFAD / MECENAS ARQUINFAD



COL-LABORADORS D'ARQUINFAD / COLABORADORES DE ARQUINFAD

Alape™



DORN  
BRACHT

dynamobel ERCO



LAMP  
LIGHTING



MINIM



ingenieros JG